



S.O.K

JUBILEUMUITGAVE



SOK-INFO JULI 2002

# **Inhoud jubileumnummer SOK-info 100:**

## **SOK-Info (gedicht)**

### **Voorwoord van de voorzitter van het NHGL**

### **Voorwoord van het SOK-bestuur**

### **Van de redactie**

#### **De geschiedenis van de SOK-info: De redacteurs**

1. Ton Breuls, redacteur van SOK-info 1 t/m SOK-info 29
2. Jacquo Silvertant, redacteur van SOK-info 30 t/m 40
3. Joep Orbons, redacteur van SOK-info 41 t/m 76
4. Ger Goessens, redacteur van SOK-info 77 t/m SOK-info 88
5. Fons Leunissen, redacteur van SOK-info 90 t/m 100

#### **De geschiedenis van de SOK-info: Steeds dikker, steeds gezelliger**

1. Inleiding
2. De SOK-info in de oertijd
3. De humor breekt door
4. Educatieve artikelen
5. Op zoek naar...
6. Uit de oude doos op zolder
7. Strips en cartoons
8. Even voorstellen...
9. Meet the underground press
10. Collectorsitem!
11. Schatten uit de berg
12. Bezoekers opgespoord
13. Een berglopersverhaal
14. Verslagen van bestuursvergaderingen
15. Lay-out
16. Ups en downs
17. Een blad vol verrassingen
18. Het tijdperk van het nietje
19. Portret
20. Bergpoëzie
21. SOK-info als "interactief medium"
- û2. Praatje-bij-een-plaatje
23. Verslagen van excursies
24. Verslagen van symposia
25. De afbeeldingen
26. De voorplaten
27. Besluit

### **Agenda SOK-jubileumjaar 2002-2003**

### **De Sokker (gedicht)**

### **Prijsvraag**

## **SOK-info**

intermediair  
trait d'union  
tussen dit allegaartje  
eigenheimers, opportunisten?

dit renderend collectief  
van gedreven "amateurs"  
aaneengesmeed  
gebundeld verenigd

## John Hageman

### Honderd SOK-info's

Toen ik voor de eerste keer (dat is al weer een hele tijd geleden) van de SOK hoorde, moest ik even wennen aan de naam. Het woord "sok" roept niet automatisch positieve associaties op. We kennen "de held op sokken", "van de sokken gaan" en "een ouwe sok", allemaal gezegden die niet het beeld oproepen van een actief en dynamisch gebeuren. En wat een "SOK-info" is, liet zich al helemaal raden.

Ongeveer een jaar geleden ben ik lid geworden van de SOK. Ik maakte nader kennis met het bestuur, de activiteiten van de studiegroep, de SOK-Mededelingen en natuurlijk ook met de SOK-info. Van het vermeend stoffig imago was geenszins sprake. De SOK bestaat uit een actieve groep mensen, waarvan velen zich met enthousiasme inzetten voor studie en behoud van de cultuurhistorische en natuurhistorische waarden van de Limburgse onderaardse kalksteengroeven.

Een studiegroep die al 25 jaar lang ún staat is deze waarden te bestuderen en daarmee te versterken, moet zich qua organisatie en communicatie wel goed hebben ingericht. Ik weet dat een informatieblad of 'clubblad' hierbij een belangrijke hulpmiddel is. Zelf ben ik al lange tijd actief in een heel ander onderdeel binnen het Natuurhistorisch Genootschap, namelijk in de *Kring Venlo*. Daar beschikken we al sinds jaar en dag over een kwartaalblad, en ik weet dus als geen ander hoe belangrijk zo'n orgaan is om de leden te informeren en te betrekken bij de activiteiten.

Dat een informatieblad moet groeien, is duidelijk. SOK-info 1 bevatte niet meer dan de bekendmaking van een gesubsidieerd werkverschaffingsproject om ingangen te repareren. Het blad heeft zich daarna steeds verder ontwikkeld. Aankondigingen van activiteiten, feiten, meningen, oproepen, mededelingen over en door leden, artikelen, melding van relevante berichten uit de pers en zelfs gedichten vormen inmiddels de rijkgevolle inhoud. Soms staat er een artikel in waarover de redactie zich ongetwijfeld heeft afgevraagd of dat niet net zo goed geplaatst zou kunnen worden in de wetenschappelijke SOK-Mededelingen. Met andere woorden, de inhoud is van een uitstekend niveau!

De honderdste SOK-info valt samen met het 25-jarig bestaan van de studiegroep en dit zou kunnen betekenen dat de SOK-info altijd vier keer per jaar uitkwam, als kwartaalblad. Maar dat is niet het geval en het lijkt er dus op dat we te maken met een min of meer toevallige samenloop van jubilerende omstandigheden. Het maakt echter niet uit of dat zo is, of hoe dat allemaal precies in elkaar zit. Wat overheerst, is het goede gevoel gedurende lange tijd met veel plezier maatschappelijk relevant bezig te zijn geweest. Mede namens het bestuur van het Genootschap wil ik dan ook het SOK-bestuur, de redactie van SOK-info en alle overige studiegroepleden van harte feliciteren met de bereikte mijlpalen. Dat jullie ondergrondse activiteiten nog lange tijd mogen floreren!

### **Voorwoord van het SOK-Bestuur**

Het magische getal honderd is een mijlpaal die altijd met het nodige vuurwerk onder de aandacht wordt gebracht. Soms als een verplicht nummertje, met de plechtige toespraken van de bestuurders. En liefst daarbij ook nog een nóg plechtigere toespraak van de plaatselijke burgemeester of ander belangrijk persoon, die dan uitgebreid de loftrompet steekt over de jubilaris en als het kan ergens een medaille opvist om die op de iets gezwollen borst van het feestvarken te spelden.

Als we onze waardering voor de redactie van SOK-Info in medailles moesten uitdrukken, dan waren de problemen voor de redactieleden navenant, want zo'n groot aantal medailles zou onherroepelijk tot acute rugklachten leiden. Hoe moeten we dan onze diepe waardering tot uitdrukking brengen? Mooie woorden? Die klinken al vlug erg hol. Een flesje wijn? Een oorkonde? Gaat ook al niet zo gemakkelijk. Wellicht een ere-lidmaatschap? Maar dat wordt meestal alleen maar aan vertrekkende leden gegeven. En, beste lezer, wie zou nu afscheid willen nemen van dit enthousiast team, dat er iedere keer er weer in slaagt om elk SOK-lid reikhalzend te doen uitzien naar de volgende editie!

Honderd keer SOK-Info is natuurlijk erg belangrijk, maar wie zich realiseert dat dit getal meer betekent dan "tig-keer", wie zich realiseert dat de SOK-Info het kloppend hart is van een bloeiende vereniging berglopers en groeve-onderzoekers, die weet hoe bijzonder belangrijk het blad is. En dan is het getal honderd eigenlijk maar bijzaak! Berglopers hadden jarenlang het stigma van individualisten, wantrouwig naar alles en iedereen. In de loop der jaren is dat beeld nagenoeg verdwenen, vooral ook door de grote instroom van jongeren. Nieuwkomers worden al vlug besmet met de oude en soms vastgeroeste cultuur van de langgedienden. We kunnen echter zonder meer vaststellen dat dit, mede door de grote invloed van de SOK-Info, binnen de gelederen van de SOK niet meer aan de orde is. De SOK-Info is niet zo maar een ledenblad. Het dient bij uitstek als cement voor de cohesie binnen de SOK. De SOK-Info inspireert leden om onderzoek te verrichten. De publicatie van die meestal kleinere, maar o zo belangrijke onderzoeken zijn vaak een opstap naar meer en uitgebreider onderzoek en publicatie in de SOK-Mededelingen.

De SOK-Info is nog veel meer. Het is letterlijk: voor en door leden! Waar vindt je een vereniging, waar een zo'n belangrijk "clubblad" zonder bestuursbemoeyenis en met een geheel onafhankelijke redactie zoveel succes kent. Die onafhankelijkheid is niet per mandaat verkregen van het bestuur en ook niet bevochten door de redactie. Nee, die onafhankelijkheid is tot stand gekomen louter door het (en nu schieten de juiste woorden tekort) werk van de redactie, haar initiatieven, haar innovatie en last but not least: haar trots. Maar dat laatste zal ze toch helaas met ons allemaal moeten delen, want haar trots is ook onze trots!!

Ton Breuls, voorzitter

### **Redactioneel**

Dit jubileumnummer is een extra uitgave die op een voor de SOK-info ongewone datum verschijnt. De lezer zal dan dan ook géén aankondiging voor de ledenavond, géén oproepen, géén verslag van de bestuursvergadering, géén nieuwe *Bezoekers opgespoord* en géén actuele *Meet the Underground Press* in dit nummer vinden. Deze SOK-info 100 gaat alléén maar over.....de SOK-info. Als je de respectabele leeftijd van honderd afleveringen hebt behaald, mag je wel eens in het brandpunt van de belangstelling staan en over je lange leven vertellen. Terwijl in de loop der jaren de redacteurs kwamen en gingen, groeide de SOK-info uit van een fel mager jong strebertje tot een al ietwat gezette volwassene die heel serieus zijn werk doet, maar ook van gezelligheid houdt. Al vijftieng jaar haast deze trouwe booschapper zich onvervaard door weer en wind, in dienst van de communicatie binnen de gelederen van de SOK. Daarom nu driewerf hoera voor de jubilaris! Vul de glazen nog eens bij en laat ons feestvarken zijn levensverhaal vertellen.....

De redactie

## **De Geschiedenis van de SOK-info: De redacteurs**

### **1. Ton Breuls, redacteur van SOK-info 1 tot en met SOK-info 29**

Honderd; een magisch getal. De honderdjarige, de honderduizend, het honderdste lid, op naar de volgende honderd, ik heb het je al honderd keer verteld, enz. Honderd, een getal om bij stil te blijven staan. En een terugblik te wagen. Laten we eens teruggaan in de tijd.....

1984. De SOK bestaat een jaar of zeven. Op dat moment is het een bescheiden kleine club, die sinds de oprichting in de "oertijd" van 1977 al een beetje gegroeid is. Laten we zeggen: van de luier naar de korte broek. In 1977 en de daarop volgende jaren is het nog steeds een min of meer exclusieve groep berglopers, waar je slechts op uitnodiging lid van kan worden. Door een impuls van Freek van Westreenen wordt dat rond de jaren '80 "opengebroken". Ook andere berglopers kunnen nu lid worden van de SOK. In 1985 zijn 22 mensen lid van de SOK. Zeven zogenaamde Stuurgroepleden (Ed de Grood als voorzitter en ondergetekende als secretaris) en 15 "gewone" leden.

Het bestuur komt met een zekere regelmaat bijeen en de ledenbijeenkomsten zijn berglopersavonden waar iedereen welkom is. De leden worden vaker minder dan meer geïnformeerd over lopende zaken en om ze beter bij het reilen en zeilen van de SOK te kunnen betrekken en om ons te onderscheiden van de andere berglopers, heb ik toen een voorstel ingediend om, exclusief voor de SOK-leden, een soort nieuwsbrief te maken, waarin bestuurszaken en clubnieuws in opgenomen zullen worden. Mijn oude Adler typemachine wordt weer eens van stal gehaald en op 6 oktober 1984 verschijnt de EERSTE SOK-info. Er bestaat dan nog niet de luxe van echt SOK-briefpapier en we moeten ons behelpen met het papier van het Natuur Historisch Genootschap. In die tijd is de moderne grafische ontwerper nog niet in beeld bij dat respectabele Genootschap, zodat de eerste SOK-info's op heel

ouderwets briefpapier verschijnen.

Met staccato-achtig geratel typ ik in hoofdletters het woord "SOKINFO" vele malen achter elkaar op één regel bovenaan het vel en de SOK-info is geboren! Het toen nog ongenummerde deel 1 gaat over het werkgelegenheidsplan van het Ministerie van Landbouw en Visserij, waardoor groeven met krakkemikkige afsluitingen beter zullen worden afgesloten. In die tijd gaan de groeven in rap tempo achteruit door het veelvuldig "gebruik" als feesthok, of vuilstort. De eerste (en vele volgende) uitgaven van SOK-info kosten heel wat potjes en velletjes Tipp-ex. De tijd van de stencils ligt nog niet zover achter ons en we zijn al blij te mogen kopiëren in het museum. De eerste nummerloze SOK-info bestaat uit één pagina, recto verso. De meeste SOK-info's, alle overigens keurig ondertekend met: *Ton Breuls, secretaris*, bestaan uit maximaal 3 pagina's.

SOK-info 2 is wel genummerd en verschijnt op 29 november 1984 met de aankondiging van de derde berglopersavond. Als thema is de Sint Pietersberg gekozen. SOK-info 3 is een ledenlijst met 22 leden. Zo gaat het een tijdje door. SOK-info 5 is een verslag van de eerste bijeenkomst voor SOK-leden op 16 april 1985. Aanwezig zijn 14 leden en er zijn 4 afmeldingen. SOK-info 8 van 17 maart 1986 verschijnt met een ledenlijst van 33 personen en in de SOK-info 15 van 26 januari 1987 staan al 39 personen als lid genoteerd. De tijd en de ontwikkelingen gaan snel: in SOK-info 19 wordt al geklaagd dat: *van de nu in totaal 45 leden diversen zijn, waar taal noch teken van wordt vernomen*.

SOK-info 21 van 31 december (!) 1987 verschijnt op het officiële SOK-papier. Het logo met het zaagje is een ontwerp van John Hageman, die een hele serie ontwerpen heeft gemaakt. Het zaagje is als beste onderwerp gekozen, na een lange discussie. Ook toen al kreeg het beruchte "Poldermodel" vat binnen de SOK-gelederen. De verdere vervolmaking van het logo met het streepje ervoor en de letters S.O.K. komen van de hand van André Terlingen, grafisch ontwerper en SOK-lid, die overigens ook tekende voor de SOK-Mededelingen 2 t/m 20.

SOK-info 24 (juli 1988) heeft als eerste aankondiging het 10-jarig bestaan van de SOK in september 1988. Het voorlopige programma, dat in telegramstijl wordt weergegeven, behelst: *samenkomst Gemeentegrot van Valkenburg; enige sprekers, waaronder A. van Wijngaarden, U allen bekend; tentoonstelling; rondleiding; speciale SOK-Mededelingen: hapje en drankje: enz.* Herman van de Berg, Ton Breuls en John van Schaik vormen het feestcomité.

Op 18 november 1988 wordt in de SOK-info 27 een voorzichtige verandering waarneembaar. In plaats van de soms gortdroge teksten in de voorgaande uitgaven, wordt dit nummer "verlucht" met een afbeelding op de achterkant. Het betreft een Escher(?)-achtige tekening van vleermuizen, die gevoegd is bij de uitnodiging voor de opening van de expositie "Vleermuizen. Biologie en bescherming" in het Natuurhistorisch Museum. De volgende editie, nummer 28 (22 januari 1989) is een uitnodiging voor een bezoek aan de Jezuïetenberg van Peter Houben, gericht: *aan de leden van het team "Heropening Theunisgroeve" en de leden van de Studiegroep Onderaardse Kalksteengroeven*". Peter, als voorzitter van de Stichting Jezuïetenberg én SOK lid komt hiermee een oude belofte na: bij het verschijnen

van de eerste vleermuis in de heropende Theunisgroeve, zal hij voor de nodige drank zorgen. Dit gegeven wordt nogal omfloerst vermeld in de uitnodiging: *Wat deze uitnodiging te maken heeft met de eerste vleermuis in de Theunisgroeve is nog een raadsel. Er gaan zelfs geruchten, dat dit feit gedoopt wordt met iets dat zo vloeibaar is als water.* Op de achterkant van dit nummer staat een kopie van de folder van de Jezuïetenberg.

SOK-info 29 is ongenummerd en wordt ondertekend door Ed de Grood, voorzitter. De inhoud is gesteld "in een ietwat vermanende toon". Ed concludeert *dat het over het algemeen niet slecht gaat met de SOK*, maar door het groeiend aantal SOK-leden wil Ed nog eens de puntjes op de "i" zetten door wat algemene gedragsregels voor berglopers te formuleren.

Vanaf SOK-info 30 ( 22 juni 1989) neemt Jacquo Silvertant het redactievaandel over. De SOK-info's krijgen een moderner jasje. De oude typeletters van de trouwe Adler worden vervangen door de moderne letter van de elektronische typemachine en daarna van de computer. Nog belangrijker is het, dat Jacquo standaard een afbeelding gaat gebruiken. De eerste uitgave is een tekening van Suske (zonder Wiske), die verdwaalt in een mergelgroeve. De allereerste SOK-info, in de vorm zoals we die nu kennen, is nummer 35. De uitgave is weliswaar ongedateerd (dat zal zo voortgaan tot SOK-info 42), maar de vormgeving heeft een prachtige metamorfose ondergaan. Zeker in vergelijking met de eerste briefachtige nummers uit de oertijd. Het is nu een echt boekje geworden! Jacquo heeft met no 35 onmiskenbaar zijn stempel gedrukt op alle volgende edities. De uitgaven worden verrijkt met tekeningen, kopieën van krantenknipsels, oude teksten, oproepen enz. Het redactieadres? Van Goorstraat 5 in Nijmegen. Mede gezien het niveau van de huidige SOK-info's schijnen er toch een hele hoop goede dingen uit die oude stad te komen....

SOK-info 42 krijgt als ondertiteling "Vakantie-special". Een keur aan bezoekmogelijkheden in het buitenland compleet met kaarten, adressen en heel veel informatie. Het kan niet anders: Joep Orbons heeft de taak van Jacquo overgenomen. De eerste "echte" van Joep, nummer 43 (september 1991) heeft al een vaste lay-out en vaste items: *Inhoudsopgave*, *Oproepen van en naar SOK-leden* met daaronder *Te koop* (een Coleman en een mergelzaag), een *Bedankje* (in het Duits van Hans Morlo, *Te bestellen* (het boek *De gunst der goden* van Ed de Grood) en een *Oproep* (de Apostelgroeve moet schoongemaakt worden). De SOK-info met een moderne lay-out en techniek is geboren. Hier houdt mijn verhaal eigenlijk op.....

Om alle uitgaven van Joep en zijn opvolgers Ger Goessens met Erik Lamkin en Fons Leunissen met Rob Heckers verder uit te gaan vlooien op bijzonderheden, is een ondoenlijke taak. Dat is zonder meer de verdienste van de redacteurs en iedereen die materiaal voor al die rijk gevulde nummers heeft aangeleverd! Ongetwijfeld zal daar in een ander artikel nog aandacht aan worden besteed. Wat in eerste instantie bedoeld was als een interne mededeling voor de leden is dankzij Jacquo, Joep, Ger met assistentie van Erik en daarna door Fons en Rob uitgegroeid tot een waar Medium (mét hoofdletter), dat onmiskenbaar als een soort cement zorgt voor grote cohesie binnen de SOK en dat de SOK mede gemaakt heeft tot dé SOK, zoals die in huidige vorm bestaat. Waarvoor grote hulde!!!!!!



Ton Breuls

**Jacquo Silvertant, redacteur van SOK-info 30 tot en met SOK-info 40**

Het zal in 1989 zijn geweest toen ik lid werd van de SOK. In de winter van dat jaar - ik studeerde inmiddels in Nijmegen - trad ik toe tot het bestuur als coördinator voor de ledenactiviteiten. De SOK bestond toen nog íaar uit zo'n vijftig leden. Het was eigenlijk een kliek mensen die al sinds de jaren zeventig, sommigen zelfs nog langer, de groeven als hobby hadden. Het ledenbestand van de SOK bestond voor een groot deel uit vleermuistellers die geïnteresseerd waren geraakt in andere aspecten van het onderaardse en zo ontstond er langzaam een groep van onderzoekers die zich ging bezighouden met de historie van de gangenstelsels. Iedereen kende elkaar en tijdens de ledenavonden kwam meestal wel rond de zeventig procent van de leden opdagen. Vanaf het begin van de jaren negentig groeide het ledenaantal gestaag en al snel was deze toename niet meer te stoppen. Ikzelf was toen, om verschillende redenen, al geen lid meer van de studiegroep.

Wanneer ik nu terugkijk naar de tijd dat ik zorg droeg voor de ledenactiviteiten verschijnt er toch een glimlach op mijn gezicht. Een van de eerste dingen die ik invoerde, was een nieuwe vormgeving voor SOK-info, die sinds de oprichting van de SOK eigenlijk niet meer was dan een A4-tje met een uitnodiging voor een ledenavond. Ik denk dat de eerste SOK-info in nieuwe vorm, nummer 35

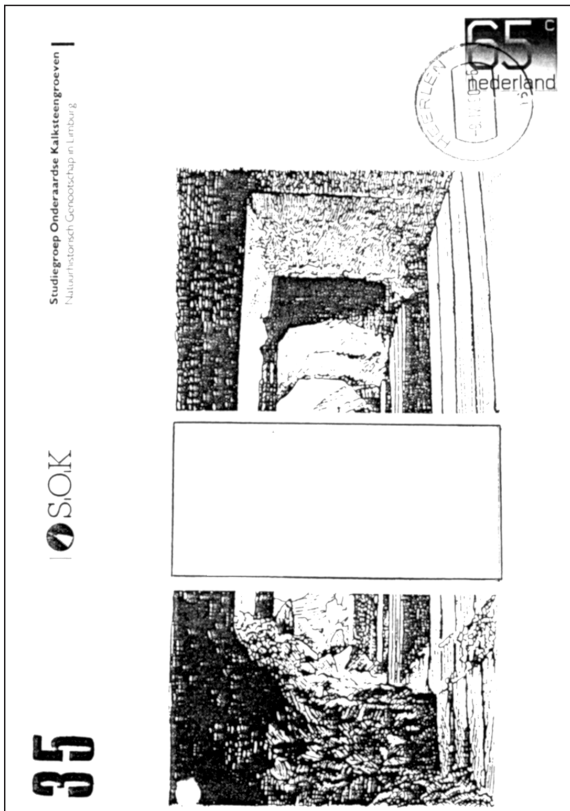

zal zijn geweest. A5 formaat, 6 pagina's. Computers en tekstverwerkers waren nog geen algemeen voorkomende hulpmiddelen. Fouten in het origineel werden nog met Tipp-ex gecorrigeerd. Net als de scripties voor mijn studie typte ik de SOK-info op mijn oude Triumph. Ik heb niet zoveel INFO's gemaakt, zes of zeven, maar de vorm van mijn eerste, knullig in elkaar gestoken INFO, bleef gehandhaafd. Tegen nummer 42 (voorjaar 1991) was er al een hoop veranderd. Joep Orbons was de eerste met een professionele computer. Hij nam de SOK-info van mij over en langzaam maar zeker werd het een echte nieuwsbrief, met mooie uitgelijnde kolommen en zo. Ik weet nog goed dat de oudere leden in het begin vaak klaagden over de kleine lettertjes in de INFO. De computer lostte dit probleem met een druk op de knop op! Het ledental was inmiddels gestegen tot bijna

tachtig, dus goede apparatuur begon langzaam een "must" te worden. Mijn band met de SOK eindigde in 1991, maar ik ben de activiteiten van de studiegroep altijd blijven volgen. Regelmatig publiceer ik nog eigen onderzoek in SOK-Medelingen en geregeld is er contact met individuele leden en uitwisseling van onderzoeksgegevens.

SOK, gefeliciteerd met alweer een mijlpaal in jullie bestaan. En denk er aan: "The only way is up."

Jacquo Silvertant, Stichting In onsen Lande van Valckenborgh

### Joep Orbons, redacteur SOK-info 41 tot en met SOK-info 76

Waarom ik in mei 1991 de redactie van SOK-info bij nummer 41 overgenomen heb van Jacquo Silvertant, weet ik niet meer. Ik weet wel dat ik toen net in het bestuur van de SOK zat en dat ik de opzet van de boekjes van Jacquo erg mooi vond. Het was precies wat de SOK nodig had: een boekje voor en door de leden. De oplettende verzamelaar zal gezien hebben, dat de stijl van de betreffende SOK-info van mij afkomstig is, maar dat het redactie-adres nog altijd dat van Jacquo is. Het is mij een raadsel waarom dat toen zo gedaan is.

SOK-info nummer 42 heeft gelukkig wél mijn eigen adres als redactie-adres, want het was ook mijn eigen vondst om vlak voor de zomervakantie een overzicht te geven van allerlei buitenlandse ondergrondse sites die men zou kunnen bezoeken. internet bestond toen nog niet, dus het aloude papier was het enige middel om de leden te laten weten waar ze in het buitenland ondergronds konden gaan. Zo verscheen er dus de tot dan toe dikste SOK-info, gespekt met beschrijvingen van talloze interessante sites. Op de voorpagina van dat nummer plaatste ik een paar tekeningen uit een boek over Parijse groeven. Toen ik die INFO eens aan een Parijse bergloper liet zien, schoot hij in een lach, want de onderste tekening bleek op zijn kop te staan. Dat is verder nooit iemand opgevallen en jullie vertellen het vast ook niet door, hè? Ook nieuw bij nummer 42 was overigens het gebruik van de tekstverwerker om het blad samen te stellen, in plaats van het ouderwetse type-, knip- en plakwerk. Ik gebruikte het aloude en vertrouwde WordPerfect 5.1 programma en de landkaartjes in SOK-info 42

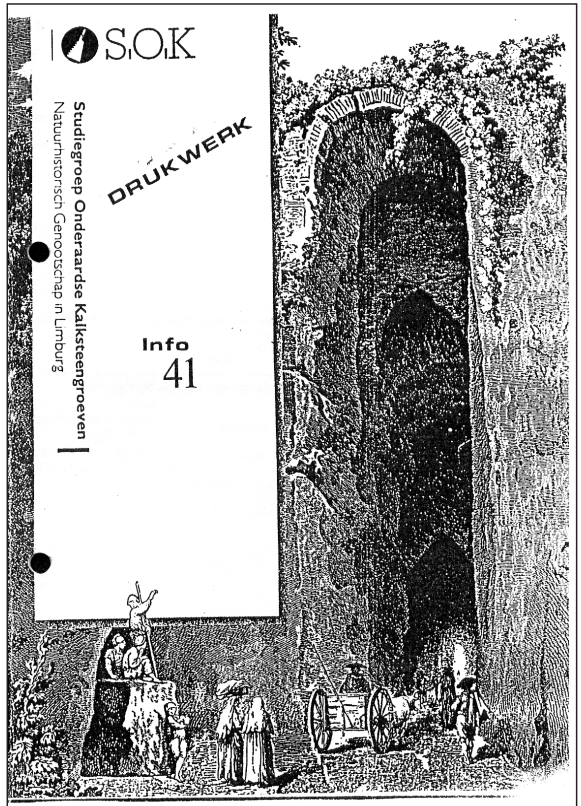

zijn kaartjes die als extraatje bij dat programma werden geleverd. Foto's en tekeningen plaatsen was erg lastig met de knip- en plakmethode. De originele afbeelding die ik op de moedervellen voor de SOK-info plakte was altijd perfect, maar op de uiteindelijke kopieën bleef er daarvan vaak slechts een diffuse vlek over, zeer tot mijn frustratie. Gelukkig kreeg ik een hele serie lino's met een lekker hard zwart-wit contrast en vanaf SOK-info 46 staat iedere keer een van deze lino's op de voorpagina afgebeeld. Ik heb nog geprobeerd wat meer te weten te komen over de maker, genaamd H. Duys, maar dat is me nooit gelukt. Later werd het kopieerprobleem overigens opgelost door niet meer een gewone tekstverwerker zoals Word Perfect te gebruiken, maar Ventura-Publisher, een DTP programma. Nu konden ook de foto's gescand en digitaal verwerkt worden, hetgeen de kwaliteit van de kopieën flink ten goede kwam. Stapje voor stapje werd zo de hele werkwijze digitaal en verdween het handwerk.

In de volgende nummers werden er zeer uiteenlopende items opgenomen. Als vast onderdeel was er een ledenlijst. Die vulde eerst één pagina, daarna twee en tenslotte zelfs drie pagina's. In iedere SOK-info zorgde ik voor een opfleuring door een spotprent uit de krant, een kaartje, een foto, een knipseltje of wat dan ook. Als het maar met de berg te maken had en er geen lang verhaal bij hoefde. Een en ander kwam van de leden, maar het meeste was toch wel waar ik zelf tegenaan was gelopen. Wat ik erg leuk vond, was dat er in de loop van de tijd een aantal mensen kwamen die voor (bijna) iedere INFO een bijdrage over een bepaald thema leverden. Zo heeft Luck Walschot jarenlang in ieder nummer boeken, artikelen en ansichten *Uit de oude doos* aan ons gepresenteerd. John Caris kwam met zijn reeks *Bezoekers opgespoord* en Han Bochman had een serie waarin hij vondsten uit groeven besprak, compleet met tekeningen van de betreffende objecten. Een serie die ook in die tijd werd opgestart en nog altijd loopt is *Meet the Underground Press* van Ton Breuls. Het begon met een collage van krantenknipsels, maar werd allengs een geschreven samenvatting van alle media-aandacht voor onze mergelgrotten.

Dat ik tijdens mijn redacteurschap één afbeelding verkeerd om plaatste, wordt mij hopelijk vergeven. Zou dat ook voor twee keer kunnen lukken? Zie hiervoor SOK-info 68 waar een spotprent van Boes op zijn kop is geplaatst, met uiteraard de vleermuis rechtop. Het ziet er niet uit! Dat me dat niet is opgevallen bij het maken! Het is echter wel tekenend voor de druk die er soms zat achter het uitbrengen van de SOK-info. Tot op het laatste moment kwamen er vaak nog mensen met "iets voor de info", en dan is zorgen dat het blad toch netjes zo'n 1 á 2 weken voor de ledenavond bij de leden in de brievenbus valt een heel karwei. Daar zat de redactie van jaren geleden mee en worstelt de redactie van nu ook nog altijd mee. Maar goed, het was een prima excuus om in de volgende SOK-info (nummer 69) een rectificatie te plaatsen, de vleermuis ditmaal op zijn kop en de afbeelding rechtop. Zo had ik weer een mooie invulling voor één van de kleine gaten die soms vielen tussen de artikeltjes en hoefde ik niet op zoek naar een nieuwe afbeelding!

Kortom: de periode van mijn redacteurschap was een tijd waar ik met plezier op terug kijk en ik ben heel blij dat mijn opvolgers dit werk met net zoveel plezier en toewijding voortzetten en er steeds weer iets moois van maken.

Joep Orbons

### **Ger Goessens, redacteur van SOK-info 77 tot en met SOK-info 89**

In 1997 hoorde ik dat er een nieuwe redacteur gezocht werd voor de SOK-info. Omdat ik genoeg ideeën had voor dit blad en ik ook meer voor de SOK wilde betekenen, besloot ik hierop te reageren. De reactie was positief en ik kon de SOK-info gaan maken. Maar dan .....

Als eerste wilde ik de kwaliteit van de foto's verbeteren, want die kon volgens mij stukken beter. Ook wilde ik de SOK-info meer uniformiteit geven door een duidelijkere herkenbaarheid van de rubrieken. De leesbaarheid wilde ik verbeteren door iets meer witruimte te creëren en een nieuwe rubriek, indien mogelijk, op een nieuwe en vaste pagina te laten beginnen. Ook het plaatsen van een pasfoto bij de bestuursleden en nieuwe leden vond ik een goed idee, omdat zij hiermee ook meteen herkenbaar waren voor iedereen op de ledenavond: Wie is Ton Breuls, Joep Orbons en wie is dat nieuw SOK-lid?

Helaas hield ik door de geboorte van mijn eerste kind en het krijgen van een nieuwe baan te weinig tijd over om de SOK-info verder te maken. Dus moest ik het bestuur mededelen zo snel mogelijk iemand anders te zoeken hiervoor. En dat ging potverd... echt snel. Te snel. Maar ja wie A heeft gezegd, moet ook B zeggen en met een beetje pijn gaf ik de SOK-info over aan Fons en Rob.

Al met al heb ik de SOK-info met veel plezier al die jaren mogen maken. En wie weet heb ik in de toekomst wat meer tijd en mag ik misschien, als ze ooit een nieuwe redacteur zoeken, de SOK-info weer overnemen. Natuurlijk wens ik echter Fons en Rob nog heel lang veel plezier met de SOK-info.

Ger Goessens

### **Fons Leunissen, redacteur SOK-info 90 tot en met SOK-info 100**

De huidige redactie stelt de SOK-info samen vanaf nummer 90. De SOK-info 100 is dus het elfde nummer dat zij maakt en dat gekkengetal is wel een beetje toepasselijk voor dit feestelijke buitenbeentje. Deze redactie heeft nog niet zo'n lange staat van dienst als enkele van haar voorgangers, maar ondanks dat, valt er toch wel het een en ander over te vertellen.

Studiegroep Onderaardse Kalksteengroeven  
Natuurhistorisch Genootschap in Limburg

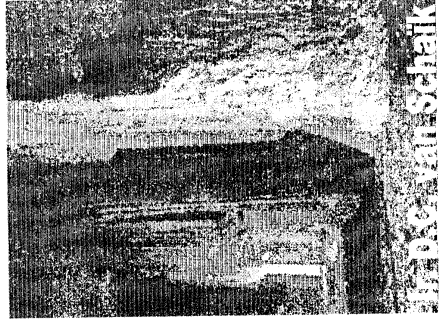

S T I C H T I N G  
BEHEER ONDERAARDE KALKSTEENGROEVEN

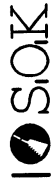

SOK-INFO 77

december 1997

Strikt genomen bestaat ook deze redactie maar uit één man. Het is echter geen "pluralis majestatis" als de redacteur het over "wij" heeft, maar eerder een bescheidenheidsformule om de te persoonlijke "ik-vorm" te vermijden. Het meervoud wordt hier verder gebruikt om aan te geven dat Fons Leunissen uit hoofde van zijn redacteursfunctie schrijft en niet op eigen titel. De redactie zal immers gewoonlijk de officiële standpunten van het SOK-bestuur volledig ondersteunen en zo goed mogelijk naar buiten trachten te brengen. Een persoonlijke mening van de redacteur zal daarentegen onder de eigen naam worden gepubliceerd. Het zou dus best nog wel eens kunnen voorkomen dat de redacteur van de SOK-info en Fons Leunissen het oneens zijn! Deze schizofrenie is niet zonder reden, want bij andere redacteurs heeft de verstrengeling van die twee wel eens tot ergernis geleid. Een prettige bijkomstigheid van de onpersoonlijke "wij-vorm" is, dat de redacteur peptalk kan spuien, complimentjes kan uitdelen en kan smeken om kopy en voorplaten zonder dat het al te aanmatigend, klef of pijnlijk wordt.

De redactie bestaat dus maar uit één persoon, maar dat wil niet zeggen dat de SOK-info maar door één man gemaakt wordt. Integendeel; het blad wordt inmiddels samengesteld door een driekoppig team, waarvan ieder lid een aantal tamelijk nauwkeurig afgebakende taken en verantwoordelijkheden heeft. Zoals in de loop van de moderne geschiedenis met praktisch alle arbeidsprocessen is gebeurd, zijn vanaf september 2000 de rationalisatie en specialisatie ook bij de vervaardiging van de SOK-info met straffe hand doorgevoerd.

De vele complimentjes die de medewerkers de laatste tijd mochten ontvangen, bevestigen het nut hiervan. Het maakt echter het hele proces een stuk gecompliceerder, en om te laten zien hoe gecompliceerd dat wel niet is, wordt u hier een blik achter de schermen gegund.

Alle werkzaamheden die te maken hebben met de inhoud, worden door de redacteur verricht. Hij verzamelt de kopy en de afbeeldingen, stelt de oproepen op, maakt van losse gegevens artikeltjes, verbetert spel- en stijlfouten, schrijft redactionele artikelen, bedenkt nieuwe rubrieken en stimuleert de leden om bijdragen

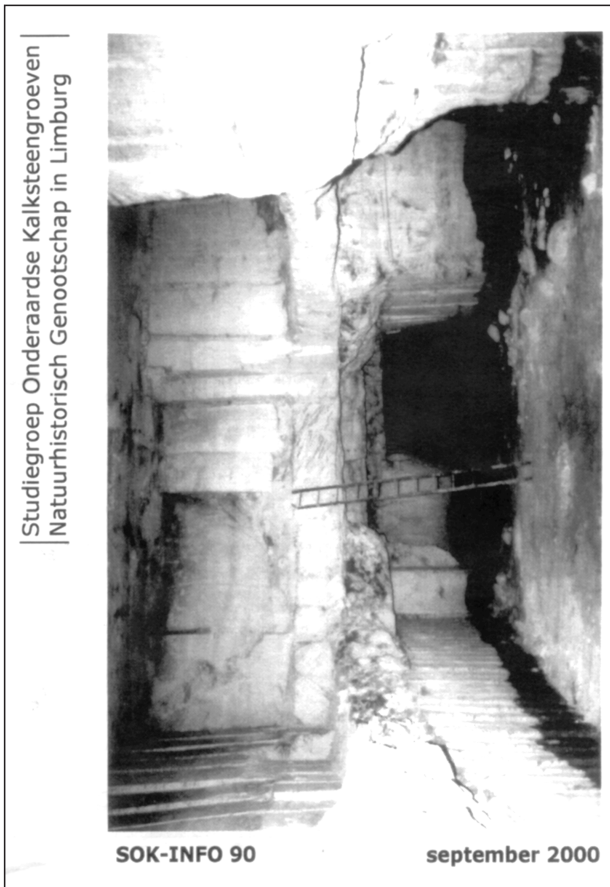

Studiegroep Onderaardse Kalksteengroeven  
Natuurhistorisch Genootschap in Limburg

SOK-INFO 90

september 2000

te leveren. Verder geeft hij in principe aan in welke volgorde de artikelen moeten verschijnen. De redacteur van de SOK-info heeft, net als iedere redactie, allerlei criteria voor wat er meteen in het blad kan en wat er eerst nog aangepast moet worden. Tot die criteria behoren natuurlijk de regels van het A.B.N maar ook de taalopvattingen en voorkeuren van de redacteur zelf. (Over smaak valt immer wél te twisten, maar dat is gelukkig nog nooit gebeurd.) De inzichten van de redacteur moeten van het blad een samenhangend en evenwichtig geheel maken, dat zich prettig leest. Aan de inhoud van de aangeleverde artikelen wordt echter niets veranderd en het karakteristieke taalgebruik van de schrijvers wordt zo veel mogelijk gespaard, mits het natuurlijk goed Nederlands is. Het vergt soms flink wat hoofdbreken en tijd om een kromme zin recht te maken en tevens de beide genoemde principes niet uit het oog te verliezen. Soms heeft de redacteur daardoor meer werk dan diegene die het stukje schreef....

De uiterste deadline voor bijdragen voor de SOK-info is vijf weken vóór de ledenavond die in de betreffende SOK-info wordt aangekondigd. Als daarna alle materiaal door de redactionele molen is gedraaid, staat het netjes in één bestand in de computer van de redactie. Het file wordt dan, vergezeld van de nodige kanttekeningen (bijvoorbeeld over de volgorde en over de afbeeldingen), per e-mail verzonden naar Rob Heckers, die de grafische vormgeving van het blad voor zijn rekening neemt. Hij moet de foto's en afbeeldingen, die hem vaak alvast per gewone post gestuurd zijn, scannen en bewerken, zodat ze na reproductie optimaal in het blad komen. Dat is een heel precies karwei en het kan heel wat tijd kosten om een foto het juiste contrast te geven. Vervolgens zet Rob Heckers alle tekst om in het juiste lettertype en brengt hij de cursiveringen en vetgedrukte koppen aan. Ten slotte komt de moeilijkste klus: Hij moet het vele materiaal zo fraai mogelijk zien te rangschikken in de beperkte ruimte die het blad biedt. Dat is een heel gepuzzel, maar hij kreeg het tot nu toe wonderwel iedere keer weer voor elkaar, zonder dat er artikelen geschrapt moesten worden.

Als alles tot zover in orde is, stuurt Rob per e-mail de opgemaakt versie terug naar de redacteur, die ze dan met de *Acrobat Reader* pagina voor pagina bekijkt. De beide heren - de ene in Maastricht en de andere in Nijmegen - zitten dan voor het computerscherm, met in de ene hand de muis en in de andere hand de telefoon, en overleggen zo wat er eventueel veranderd moet worden. Nadat er op die manier nog wat kleine correcties zijn doorgevoerd, print Rob een "proefmaster". Die gaat dan naar Erik Lamkin, die allereerst het hele blad nog eens nauwkeurig doorneemt als extra controle. Erik vindt altijd nog wel een paar kleinigheidjes, die er in het proces toch nog doorheen zijn geglipt. Rob corrigeert die foutjes dan ook nog en print dan de definitieve master. Die wordt opnieuw bij Erik afgeleverd, die er nu mee naar een copyshop gaat. Daar wordt uitvoerig overlegd over allerlei details van het kopieerproces en daarna wordt het blad gekopieerd, gevouwen en geniet. Ten slotte haalt Erik het kant en klare blad op, controleert streng de kwaliteit van de kopieën, niet ze dicht, plakt er de adresstickers op (die SOK-secretaris Joep Orbons hem heeft gestuurd) en brengt de hele stapel SOK-info's naar het postkantoor, waar ze van porto worden voorzien en worden verstuurd. En als het hierboven beschreven proces vlekkeloos is verlopen, (en trouwens ook als dat niet het geval was, zoals meestal) valt de SOK-info ongeveer anderhalve week vóór de ledenavond bij de leden en de diverse relaties van de SOK in de brievenbus. Tot slot mag hier nog wel eens extra vermeld worden dat wij, als huidige makers

van de SOK-info, veel profijt hebben gehad van het werk van onze voorgangers. Het was voor ons een stevige basis waarop wij verder konden bouwen. We hadden hun "know how" in het begin hard nodig, vooral door de huidige verdeling van functies. In de loop van de tijd hebben Rob, Erik en ik al behoorlijk wat routine gekregen om gedrieën, op drie verschillende adressen, de INFO te maken. We adviseren en helpen elkaar zo goed als maar kan en zijn inmiddels een hecht team aan het worden. Aangezien het natuurlijk toch maar behelpen is met die e-mailtjes en telefoongesprekken, beleggen we ook wel eens een heuse vergadering. Daarvoor kiezen we natuurlijk gepaste toplocaties en zo hebben we bijvoorbeeld voor deze bijzondere SOK-info 100 zitten vergaderen in een "meuleke" in de Kazematten (we zijn alle drie fervente "Katch-ratte") en in een proefgangetje boven de Van Schaïktunnel. Want we vinden het heel leuk om op papier met de groeven bezig te zijn, maar er gaat natuurlijk niets boven de ondergrondse realiteit!

Fons Leunissen

## **De geschiedenis van de SOK-info: Steeds dikker, steeds gezelliger**

### **Inleiding**

Toen er eenmaal besloten was dat de SOK-info 100 helemaal gewijd zou worden aan de geschiedenis van de SOK-info, was ook al gauw het idee geboren om die geschiedenis te laten optekenen door alle vroegere redacteuren. Ieder van hen zou een artikel schrijven over de periode dat hij de SOK-INFO onder zijn hoede had en wanneer die stukken chronologisch achter elkaar zouden worden gezet, zou dat vanzelf een prima historisch overzicht opleveren. Dit idee werd met succes uitgevoerd, zoals u hebt kunnen zien in het voorgaande deel. In het nu volgende deel wordt echter er niet meer uitgegaan van de makers van de SOK-info, maar van SOK-info zélf. Er zal nader worden ingegaan op hoe de SOK-info er in de loop van de jaren uitzag en uit welke rubrieken, series en losse artikelen de inhoud bestond. Verder zal er aandacht worden besteed aan de lay-out, de afbeeldingen en de voorplaten. Overlappingsen met het vorige deel zijn hierbij onvermijdelijk en er is - met het oog op de begrijpelijkheid - ook niet naar gestreefd om die volledig weg te laten.

Ieder getrouw SOK-lid leest natuurlijk gretig de nieuwe SOK-info, maar velen zijn niet van het begin bij de SOK geweest en kennen niet de SOK-info's van vóór hun tijd. Voor hen is het nu volgende chronologische overzicht een prima gelegenheid om toch nog íets mee te pikken van al het gemiste. Voor de achtenswaardige pioniers, die wel al vanaf de oertijd tot de SOK behoren, is het hopelijk een interessante èn aangename terugblik.

### **1. De SOK-info in de oertijd**

De SOK-info's tot en met nummer 34 waren korte nieuwsbrieven, die over het algemeen als zakelijke brieven werden opgesteld en ingedeeld. Er was dus nog geen sprake van artikelen of vaste rubrieken, hoewel er wel enkele items regelmatig terugkeerden, bijvoorbeeld het programma van de ledenavond, de adreswijzigingen en de ledenlijst. De opeenvolgende ledenlijsten getuigen van een zeer

gestadige groei van de SOK: in SOK-info 3 (16 april 1985) stonden 21 leden op de lijst en in SOK-info 32 (9 okt 1989) al 65 leden. Naarmate er meer leden kwamen, werd het functioneren van de studiegroep een steeds vaker terugkerend onderwerp in de nieuwsbrieven. Vooral de samenwerking en de communicatie tussen het bestuur en de leden, en tussen de leden onderling kwam keer op keer aan de orde. Toenmalig voorzitter Ed de Groot schreef bijvoorbeeld eens: *"Een veelheid eigenzinnige karakters bij elkaar (laten we elkaar niets wijsmaken) is niet vanzelfsprekend een ideale voedingsbodem voor gemeenschapszin (...) Tóch is de gemeenschappelijkheid, meer in het bijzonder het solidair zijn met collega's en met de doelstellingen van de SOK, onze kracht en een voorwaarde voor ons voortbestaan."* Deze gespierde formuleringen waren niet zomaar wat loze mooie woorden, maar er werd door de stuurgroep (zoals het bestuur tot 1995 werd genoemd) wel degelijk hard geprobeerd om de saamhorigheid te bevorderen. De leden werden op allerlei manieren gestimuleerd om actief deel te nemen aan het denken en doen binnen de SOK. Typerend voor deze periode zijn dan ook de oproepen aan leden die nooit een acte de présence gaven op ledenavonden (zelfs niet door het toen gebruikelijke berichtje van afmelding) of die op andere wijze blijk hadden gegeven niet meer zo geïnteresseerd te zijn in de SOK; zij werden met klem verzocht hun leven te beteren of zich terug te trekken als lid.

Een van de ideeën van de stuurgroep om de gemeenschappelijkheid te bevorderen, was om de SOK-info uit te breiden. Toenmalig secretaris Ton Breuls schreef daarover in SOK-info 23: *In het recente verleden zijn diverse brieven, agendapunten, zelfs hele ledenbijeenkomsten de revue gepasseerd, met als één centraal thema de SOK, haar werking, en met name de samenwerking tussen de leden onderling en de leden en het bestuur. Doel hiervan was en is nog steeds gelijk: een hechte studiegroep met de klemtoon op de beide woorden "Studie" en "Groep". (...) Een zeer zinvol initiatief lijkt ons de SOK-info's uit te breiden. In eerste opzet waren deze INFO's een soort SOK-Mededelingen voor de leden, met een summier, zakelijk karakter.(...) We willen deze opzet veranderen.(...) Veel knelpunten hebben de aandacht van de stuurgroep.(...) Meestal worden deze projecten of onderwerpen naar tevredenheid van alle partijen afgerond. Hier kleeft echter zeer nadrukkelijk een "maar" aan. Met alle partijen wordt natuurlijk ook de SOK bedoeld. De echte basis echter, de SOK-leden zelf dus, blijven te vaak van de noodzakelijke informatie verstoken, wat het meedenken of meestuderen zeker in de weg staat! Dus: de SOK-info wordt uitgebreid. Met name activiteiten, planning en lopende zaken binnen de stuurgroep zullen in de SOK-info's verwoord worden. We hopen U hiermee van dienst te zijn, want uw wederdienst zal een kritisch meedenken zijn.* Hiermee legde Ton Breuls de grondslag voor de SOK-SOK-info zoals we hem nu kennen. Nog in SOK-info 99 werd door de huidige redacteur de bovenstaande doelstelling opnieuw onderstreept en werden de twee oude rubrieken: *Bestuursnieuws* en *Verslag ledenavond* weer volledig in ere hersteld. Overigens veranderde de SOK-info nog niet drastisch na die veelbelovende woorden van Ton Breuls, want de aangekondigde verbeteringen kwamen er slechts héél geleidelijk.

## **2. Metamorfose van brief tot blad**

Jacquo Silvertant was coördinator van de ledenactiviteiten en nam vanaf SOK-info 30 (Juni 1989) het redacteurschap over van Ton Breuls. Hij voerde een zeer belangrijke verandering door, want vanaf SOK-info 35 (april 1990) werd het A4



nieuwsbriefmodel vervangen door een boekje op A5 formaat, dat voorlopig meestal acht pagina's telde. De inhoud bestond over het algemeen uit de meest noodzakelijke informatie - het programma van de ledenavond en de ledenlijst en bleven de belangrijkste items - maar daarnaast verschenen er nu ook wel eens verslagen van excursies. Ook werd er vanaf SOK-info 35 bijna altijd een verslag van de vorige ledenavond gepubliceerd, een item dat in de nieuwsbrieven maar een heel enkele keer voorkwam. Het verslag van de ledenavond was dus de eerste "vaste" rubriek van de SOK-info. Het woord "vaste" staat tussen aanhalingstekens omdat die rubriek op een gegeven moment voor langere tijd verdween, om dan bij tussenpozen weer in enkele opeenvolgende nummers op te duiken, om dan weer opnieuw in de vergetelheid te verdwijnen, enzovoort.

Joep Orbons volgde Jacquo Silvertant op vanaf SOK-info 41 (april 1991). Hij voerde meteen een nieuwe rubriek in, die haar vaste plek kreeg op pagina 2: *Oproepen van en naar SOK-leden*. Deze rubriek was bedoeld als vergaarbak voor allerlei kleine items die daarvoor altijd min of meer los door de SOK-info zwierven, zoals de bekendmaking van nieuwe leden, adresveranderingen, korte mededelingen en advertenties. Overigens, nu we het toch hebben over "de honderdste" en over "nieuwe leden": het honderdste nieuwe lid was Arno Mentink uit Maastricht. (SOK-info 57, maart 1994).

Opvallend is de aandacht voor publicaties over groeven en voor de aanwinsten in het SOK-archief in de beginperiode van het redacteurschap van Joep Orbons. Je zou hier haast van een vaste rubriek kunnen spreken. Ook werd er in die tijd vaak de inhoud van het bulletin van Subterranea

Britannica samengevat. Verder werden er steeds meer verslagen van excursies geplaatst en werd er regelmatig melding gemaakt van internationale symposia over ondergrondse zaken. Het merendeel van deze "grensoverschrijdende" artikelen werd door Joep Orbons geschreven. De zogenaamde *Vakantie-special* (SOK-info 42), die in juni 1991 verscheen, kwam dus niet bepaald uit de lucht vallen. Het nummer werd volledig gevuld met aantrekkelijke beschrijvingen van een veelheid aan buitenlandse ondergrondse sites, die men zou kunnen bezoeken tijdens de zomervakantie.

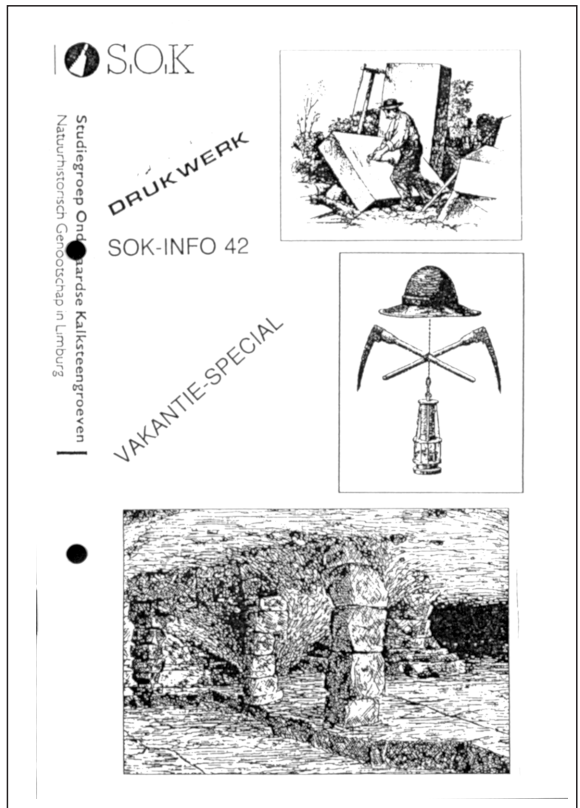

### 3. De humor breekt door

Vanaf SOK-INO 46 verschenen op pagina 1 de namen en adressen van de bestuursleden én de SOK-groevelijst. De inhoud was verder nog steeds overwegend zakelijk: oproepen, mededelingen, aankondigingen en verslagen. Toen verscheen er echter in nummer 50, als de spreekwoordelijke donderslag uit een heldere hemel, een aangrijpend persoonlijk relaas. Een zekere T.B. uit K. beschrijft daarin hoe hij, lekker gemaakt door een *Aanreiking tot speurwerk* in SOK-info 47 (maart 1992), in zijn eentje een complete grotexpeditie met lampen, kompas en fototoestel op touw zette om een geheel onbekende groeve te gaan verkennen. Wim van Schaik had een ingang ontdekt temidden van een woeste rotsformatie toen hij, na een bezoek aan zijn zus, op de bus stond te wachten en zijn groeve-alerte blik over het ruige heuvellandschap liet dwalen. Gezien zijn leeftijd kon hij niet zelf de steile klim naar de ingang wagen en daarom had hij de bewuste oproep in de SOK-info geplaatst. De schokkende ervaringen van de moedige onderzoeker die deze uitdaging niet kon weerstaan, kunnen het beste in zijn eigen woorden worden weergegeven: *"In de Bovenstraat te Noorbeek, ter hoogte van huisnummer 30, bij de bushalte, de getrainde kennersblik naar het noorden, de kaart uit INFO 47 erbij en jawel hoor, een donker gat! Een heuse ingang! Dus bepakt en bezakt over prikkeldraad en meidoornhaag, langs véél koeien, richting groeve. Halverwege zag ik de ingang versperd door snoeihout en dergelijke, waar ik wel doorheen zou kunnen komen, maar...steeds korterbij komend begon er iets van twijfel bij me binnen te sluipen. Ik had toch verdorie een ingang gezien vanaf de weg? Het was weliswaar een kwart kilometer verder, maar het was toch duidelijk te zien geweest. Toen ik uiteindelijk bij de grot kwam, heb ik eens voorzichtig om me heen gekeken, nonchalant tegen een steen getrapt en maar getracht zo onverschillig mogelijk te fluiten. Want stel je voor dat iemand me zo zou zien: Daar stond de (niet meer zo) jonge onderzoeker met zijn feestverlichting bij een berg hout en enkele zwart geblakerde 'votten' van bomen! En van dichtbij was de rotsformatie ook niet meer dan een strook dagzomend Gulpens Krijt in een flauwe helling. Zuchtend en ietwat bedremmeld maar weer terug langs familie zwartbont. bij de auto nog eens gekeken en ja hoor een ingang....zou je zweren....."*

### 4. Educatieve artikelen

Het bovenstaande humoristische stukje was een nogal bizar fenomeen in de vroege SOK-info's, want die waren immers overwegend zakelijk van toon. De enige teksten die niet behoorden tot de gebruikelijke categorieën van mededelingen en verslagen waren enkele "educatieve artikelen": teksten die bedoeld waren om de mede-SOKkers iets te leren. Zo verscheen er in SOK-info 46 (februari 1992) het artikel *Waarop een groevenkaart antwoord moet geven* van Ed Stevenhagen, met daarin veel wetenswaardigheden over de cartografie van het ondergrondse. In SOK-info 51 (december 1992) kregen de leden uitgebreid instructie over het onderhoud en repareren van hun petroleumlampen, compleet met plaatjes uit een handleiding van Petromax. Dit artikel was een aanvulling op een tijdens de ledenavond gehouden voordracht van Han Bochman over het onderhoud van Petromaxen. Ten slotte wil ik als derde voorbeeld van educatieve artikelen twee teksten van Marjan Melkert noemen: *Wetenschappelijk schrijven? Deel I en II*. Marjan Melkert studeerde toentertijd Cultuurwetenschappen en in het kader van die studie leerde ze ook wetenschappelijke teksten te schrijven. Ze was zo sympathiek om haar SOK-genoten te willen laten meeprofiten van hetgeen ze geleerd had, zodat de artikelen in de SOK-Mededelingen nóg beter zouden worden. In haar

eerste artikel (SOK-info 57, maart 1994) maakte ze onderscheid tussen het "ideale tekst"-model en het "gezonde verstand"-model. Volgens het eerste model moeten dubbelzinnigheid, emotie en de persoonlijkheid van de schrijver volledig uitgesloten worden. Marjan Melkert merkte hierbij terecht op dat: *het ideaal alleen geschikt is voor luchtftietserij, in werkelijkheid kom je er niet ver mee. De onmogelijkheid van dit model zit hem in de dubbelzinnigheid van de taal zelf, die niet te omzeilen valt.* Volgens het tweede model (dat van het "gezonde verstand") moeten onder andere eenvoud, precisie, systematische opbouw en samenhang in acht worden genomen. Marjan Melkert: *"Het is niet eenvoudig om volgens het 'gezonde verstand model' te schrijven, het levert wel heldere teksten op, die aangenaam zijn om te lezen. Ik vind dat het merendeel van de artikelen in de SOK-Medelingen met het gezonde verstand geschreven is".*

Dat laatste was natuurlijk een hele geruststelling uit de mond van iemand die het kon weten: SOK-leden met gezond verstand blijken dus wel degelijk te bestaan! In haar tweede artikel (SOK info 58, april 94) gaf de bevlogen studente allerlei regels en tips betreffende zinsbouw, woordgebruik, gebruik van citaten en bronvermeldingen. Ze besloot haar verhandeling met een opmerking over het zogenaamde "wetenschappelijk imponeergedrag". Of dat stukje tekst voldoet aan de regels van eenvoud en helderheid van het "gezond verstand"-model, is nog maar zeer de vraag, maar leuk is het wel: *Waartoe dit imponeergedrag leidt, merk je als je voor de derde keer over een zin struikelt, je je afvraagt wat een citaat in hemelsnaam in een tekst te zoeken heeft en je in een bronvermelding literatuur tegenkomt uit het jaar prik, die niets aan wat je al wist toevoegt. Het gaat hier om overbodige ballast, die we (hiermee) overboord hebben gezet, voor zover ze überhaupt (nog) mocht voorkomen in ons SOK-scheepje, koersend naar gevatte verlagen van aardige onderzoeken betreffende het onderaardse.*

## **5. Opzoek naar....**

In SOK-info 54 (september 1993) lanceerde Ad Lagas een geheel nieuwe soort artikel. Het zijn de *Op zoek naar ....*-artikelen die hij (en enkele anderen) in de loop der jaren gebruikte om de mede-SOK-leden om informatie te vragen over groeven of daarmee samenhangende onderwerpen. Het mes snijdt hierbij aan twee kanten: de schrijver verrijkt de SOK-info met een leuk stukje over wat hij al weet over het betreffende onderwerp, en hij krijgt eventueel antwoord op zijn vragen. Vooral de laatste tijd hebben dit soort artikelen tot boeiende vervolgartikelen geleid. Het hierboven vermelde *Op zoek naar..*-artikel ging over de Ancienne Brasserie aan de Mergelweg.

## **6. Uit de oude doos op zolder**

In SOK-info 57 (maart 1994) begon de eerste langlopende serie. De afzonderlijke artikelen hadden elk een eigen titel, maar de serie heette *Uit de oude doos op zolder*. Die oude doos moet letterlijk worden opgevat, want de auteur Luc Walschot putte zijn materiaal meestal uit een schoendoos die hij in Geulhem bij kennissen op zolder had ontdekt. De doos zat vol met oude ansichten, geïllustreerde bladen, kranten en brieven. In SOK-info 57 schotelde Luc Walschot ons een artikel voor uit een Katholieke illustratie uit 1934, dat onder andere gaat over een merkwaardige spelonk op Sicilië, waar het geluid versterkt wordt door een buitengewone akoestiek. In de daaropvolgende artikelen bleef de auteur over het algemeen korter bij huis en zo citeerde hij in SOK-info 58 een fragment uit een boekje uit 1886, geschreven door ene meneer J. Hobbel. *"De bevolking van het land van*

Valkenburg en de overige gedeelten van het Geuldal behoort tot een goed gebouwd, zelfs fraai ras. Donker is in de regel het haar. De talrijke kinderen zijn meestal schoon van gelaat. Jong en oud gaan zeer veel met ongedekt hoofd buitenshuis want de lucht is hier gezond." Dat is helemaal correct, zoals we allen weten, en het is dan ook bijzonder spijtig dat we de laatste tijd niet wat meer tellen van dat mooie en gezonde Valkenburgse ras op onze ledenavonden mogen ontmoeten. Ik vraag me af of dit op de een of andere manier iets te maken heeft met die talrijke kinderen. Maar dat terzijde, want we hadden het hier immers over de serie artikelen van Luc Walschot. Die serie liep tot en met SOK-info 84 (mei 1999), zij het dan met wat onderbrekingen door een computercrash en een verhuizing. In totaal waren er ongeveer vijftientig afleveringen over de meest uiteenlopende onderwerpen: de tamboer van Geulhem, de Doolhof in de Gemeentegrot, problemen bij mergelwinning, de schrijver Willy Verster, een grot te Syracuse, enzovoort, enzovoort. De overeenkomst tussen die artikelen is dat ze altijd gebaseerd waren op een historische bron, bijvoorbeeld een oude ansichtkaart, een stoffig boekje of een vergeelde brief. Luc Walschot werd in 1998 een van de redacteurs van 't *Ondergrondse*, het blad van de mede door hem opgerichte afdeling *Ondergrondse Werken* van de sectie monumenten van het LGOG.

De serie *Uit de oude doos op zolder* was heerlijk nostalgisch en prettig leesbaar en samen met artikelen als *Op zoek naar* vormde ze het begin een nieuwe functie van de SOK-info, namelijk als "voor-de-leden-door-de-leden-magazine". De SOK-info kwam zo langzamerhand op twee pijlers te staan. De ene pijler is de zakelijke informatieverschaffing over het reilen en zeilen van de SOK als organisatie en de tweede pijler is het "ter lering en vermaak" communiceren over onze geliefde groeven door middel van artikelen, foto's, tekeningen en poëzie. De huidige redactie is van mening dat beide pijlers even nuttig zijn om de eenheid in de SOK te bevorderen: informatie is belangrijk om te kunnen meedenken en meebeslissen, de liefde voor de berg is wat ons bij elkaar brengt.

## 7. Strips en Cartoons

In SOK-info 57 werd er ook nog een ander nieuw item geïntroduceerd: *Boes*. Deze stripfiguur uit dagblad de Limburger bleef een behoorlijk aantal nummers terugkomen en werd erg populair bij veel SOK-leden en bij redacteur Joep Orbons, want voor hem was het een prima bladvulling! Een enkele keer werd Boes' plaats ingenomen door de Tovenaar van Fop (SOK-info 59). Incidenteel verscheen er ook wel eens een cartoon in de SOK-info, bijvoorbeeld die ene van Peter van Straaten in SOK-info 49: Een vrouw, slechts gekleed in een minuskuul slipje, ligt amechtig uitgestrekt op een bed in een hotelkamer. Ze zegt tegen haar man, die lusteloos tussen de halfgesloten balkondeuren naar buiten staat te staren: *wat een hitte, kunnen we niet ergens een koele grot gaan bezoeken?*

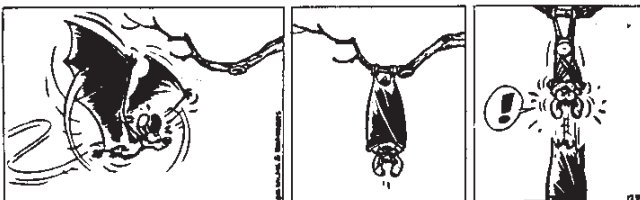

## **8. Even voorstellen....**

Het is in de geschiedenis van de SOK-info geen ongewoon fenomeen dat een nieuwe serie vroegtijdig, soms zelfs nog vóór de eerste aflevering, ten onder gaat. In SOK-info 61 (december 1994) kondigde Marjan Melkert een nieuwe serie aan die: *Even voorstellen....* zou gaan heten. Ze schreef: *Omdat het ledenaantal van de SOK de laatste tijd vrij stevig gegroeid is, en daarom veel leden elkaar niet kennen, leek het me aardig om een rubriek in de SOK-info te starten waarin zij aan elkaar voorgesteld worden. Op deze manier kunnen we over elkaars activiteiten en interessen geïnformeerd worden, wat de onderlinge samenwerking bij ontdekken en onderzoeken, het maken van inventarissen en andere zaken wellicht kan bevorderen. Dat hierbij voor de vorm van kleine interviews gekozen zal worden (...) heeft te maken met het feit dat er veel SOK-kers zijn die hun eigen activiteiten zo bescheiden inschatten dat ze er normaal weinig mededeelzaam over zijn. Dat is jammer, omdat voorbeelden van activiteiten anderen weer op het idee kunnen brengen voor nieuwe ondernemingen. (...) Op deze manier kunnen er in informele sfeer dingen aan bod komen die de aandacht van de hele studiegroep waard zijn en die anders in het donker blijven.(...) Mocht er iemand al voorgesteld willen worden, aarzel dan niet om contact met me op te nemen, dan gaan we aan de gang.* De SOK-leden verdrongen zich niet bepaald om in de picture te komen en er kwam welgeteld één aflevering (SOK-info 63, maart 1995). Het was een prima stukje over Johan Janssen, dat een beeld gaf van de activiteiten op het gebied van groeve-onderzoek van dit SOK-lid. Het is niet helemaal duidelijk waarom deze leuke en interessante serie niet werd voortgezet, maar ik heb het woord "eigenheimers" wel eens horen vallen.....

## **9. Meet the underground press**

Er waren al wel vaker krantenknipfels in de INFO terechtgekomen door knip- en plakwerk maar in SOK info 60 kwam er hiervoor een speciale rubriek. Ton Breuls gaf bij de eerste aflevering een verklaring: *Met de regelmaat van een klok verschijnen er artikelen in de media over onderaardse groeven en zaken of personen die met de groeven verbonden zijn. Het is bijna onmogelijk om alle Belgische en Nederlandse tijdschriften door te lezen op zoek naar 'bergnieuws'. Om nu toch de SOKkers kennis te laten nemen van dit alles zullen voortaan in deze rubriek KNIPSELS -jawel - krantenknipsels worden opgenomen.* De knipsels eisten echter veel ruimte op en in SOK-info 62 (januari 1995) werden er al vier pagina's in beslag genomen door krantenartikelen. In de daaropvolgende SOK-info werd het knipselredacteur Ton Breuls dan ook letterlijk en figuurlijk teveel en hij schreef een tikkeltje geprikkeld: *Bijna vijfendertig krantenknipsels liggen verspreid over 't bureau. Allemaal berichten uit de kranten e.d. van na de SOK-info 62. Voor al die knipsels is er niet genoeg ruimte. Daarom zo veel mogelijk verslag van het gepubliceerde.* Waarschijnlijk omdat deze nieuwe benadering wat onwennig aandeed, werden er toch ook nog enkele kleine knipseltjes geplaatst. In SOK-info 64 (juli 1996) was het echter definitief afgelopen met de knipselknutselarij en kwam *Meet the Underground press* ervoor in de plaats. Ton Breuls vatte vanaf nu de knipsels kernachtig en met veel gevoel voor humor samen en gaf daarbij altijd nauwgezet weer uit welke krant of tijdschrift de fragmenten kwamen en op welke datum ze werden gepubliceerd. Hij liet de volgende woorden aan zijn nieuwe rubriek voorafgaan: *Het begint zowaar te lijken dat de dames en heren journalisten vechten om een plaatsje in de onvolprezen SOK-info. De berg knipsels tussen twee INFO's groeit en groeit maar. De redactie is nu al gedwongen te selecteren in het aanbod.*

Mergelgroeven van Val-Meer worden geïnventariseerd

RIEMST - Inval-Meer worden nu inventariseerd om te weten hoe de mergelgroeven er vroeger uitzagen. Het is de bedoeling om de mergelgroeven te inventariseren en te beschrijven. De mergelgroeven van Val-Meer worden nu geïnventariseerd.

Val-Meer en omgeving' van de provincie die 'over' het gebied het materiaal verzamelt en de ondergrondse krochten te onderzoeken. Een van de belangrijkste onderdelen van de inventarisatie is het opstellen van een inventaris van de mergelgroeven van Val-Meer.

# Vier eeuwen geschiedenis in ondergrondse krochten

Sedert ruim twee jaar zit Johan Janssen tijdens zijn vrije tijd in de mergelberg van Val-Meer om de onbekende ondergrond te bloot te stellen en een belangrijk stuk cultuur-historie te bewaren voor het nageslacht. Aanvankelijk werden de ondergrondse tochten ondernomen met een rubberboot, want gedurende 25 jaar stonden de krochten onder water. Het water reikte zelfs tot aan de zoldering, tot 3,5 meter hoogte. In 1968 al had het water de stevigheid van de mergelgroeven aangestakt met instortingen tot gevolg. De laatste jaren is het grondwater gezakt zodat de mergelgroeven van Val-Meer nu bijna droog staan. Dat heeft Johan Janssen en zijn medewerkers Ivan Louwet en Benny Biesmans toegelaten de nog toegankelijke krochten in kaart te brengen en te fotograferen.

### Toevluchtsoord

Onder het dorpscentrum van Val-Meer moesten zich een dertig veelal private grotten bevinden. De helft van die grotten is echter niet meer of gedeeltelijk toegankelijk maar voor de inventarisatie beschikt Johan Janssen over belangrijke gegevens.

Wanneer de grotten precies zijn ontstaan, kan niet met zekerheid bepaald worden. Volgens een bestelbrief van 24 mei 1565 moesten uit de mergelgrotten van Zichen, Val-Meer en Heukelom 6.247 mergelblokken worden geëxploiteerd voor de bouw van de kerken van Munsterbilzen. Die bouwstof vertegenwoordigde een waarde van 2.676 guldens. Een en ander heeft Johan Janssen teruggevoonden in een tijdschrift van 11 december 1693.

In de groeve Monard van de Grote Straat werd het jaartal 1722 ontcijferd naast de namen Delchif, Vileuvel en Collignon. Dit zijn vermoedelijk de namen van de blokbrekers. Een geïnventariseerd altaar in de 'Kuil Tans' van de Grote Straat wijst erop dat daar in 1789 een mis werd gelezen. In de aanpalende groeve Hennus leefde in 1700 een priester ondergedoken die de slucht had moeten nemen voor de Franse soldaten. Voederbakken en waterputten zijn er verder op dat de mensen in tijden van onheil naar de mergelgroeven vluchten. De groeven van de kapelanj hadden zelfs een wachpost.

Opmerkelijk zijn de vondsten van gebruiksvoorwerpen, flessen, belten, en zagen. Er zijn tevens fossielen, verstaende zee-gels, haantanden en zelf-versteende wervels van de mosasaurus (een voorhistorisch zeeomster) gevonden.

V.M.

# Plan om groeven vol te storten

RIEMST - In de Groeve 'Nieuwmaat van Val-Meer staan een aantal woningen of groeven, onder of geheel ondergrond. Een groeve van 42 are is ondergrond. De stenen zijn nu te koop en de droevende kansen te schragen, maar volgens ingezonden De Maack van het Mijpwezen zijn op relatief korte termijn in de voortgang te worden. Het kalksteendak boven de pilaren is immers uitgevallen. Dit zijn stellingen van een rans dam. De groeve moet dan ook bevestigd onder steentjes blijven. Als de steen niet vernieuwbaar is, ontg zagen hart, zullen vooral opgravingen worden uitgevoerd. Vermoedelijk zal het definitieve ontwerp gelden in de Zaanse waal het opgraving onder een verster-

vipt slook een greuze onder de woningen. De dienst opzettingen van de gemeente 't Oost heeft al in oktober een de groeve heraan met te storten en w.v. met die die. - 500 knipsels meer verzameld kansen aanvoeren.

De uitgravingen van het groevengebied van de Klantstraat is al bekend vermaat er een plan van bestaant. Daar zijn echter al een aantal krochten uitgevallen. Volgens schepers Polder, die er een nieuw bestemming toe leggen, is de steen in de Klantstraat geslibberend. Ook in de Sabbevaat bevinden zich enkele mergelgroeven.

V.M.

## Mergelgroeven Val-Meer worden geïnventariseerd

RIEMST - In Val-Meer worden nu inventariseerd om te weten hoe de mergelgroeven er vroeger uitzagen. Het is de bedoeling om de mergelgroeven te inventariseren en te beschrijven. De mergelgroeven van Val-Meer worden nu geïnventariseerd.

## KNIPSELS

### HET BELANG VAN LIJMBURG

27 juli 1994

Met de regelmaat van de klok verschijnen artikelen in de media over onderaardse groeven en zaken of personen die met de groeven verbonden zijn. Het is bijna onmogelijk alle Belgische of Nederlandse tijdschriften te lezen op zoek naar "berg-nieuws". Om nu toch de SOKkers kennis te laten nemen van dit alles zullen voortaan in deze rubriek KNIPSELS - jawel - kranteknipsels worden opgenomen. Uiteraard zijn het copieën, waardoor het moeilijk wordt enigszins acceptabele foto's af te drukken. Mocht u absoluut de foto's willen zien, kunt u terecht bij "Knipsels" of bij het desbetreffende tijdschrift.

Enfin, u begrijpt het al: stuur u knipsels e.d. (op erewoord retour) naar Ton Breuls, Boevonstr. 26 te B-3770 Kanne 14 omlaag

Dat Ton Breuls zoveel knipsels verzamelde en nog steeds verzamelt, komt niet in de laatste plaats door het trouwe groepje "correspondenten" dat hij heeft weten te rekruteren. Mede dankzij hen is deze rubriek de meest constante rubriek van de SOK-info geworden.

## 10. Collectorsitem!

Na deze zoveelste lufing vervolgen we ons gevlooi in de oude SOK-info's op zoek naar interessante ontwikkelingen. Aha! In SOK-info 74 (juli 1997) lezen we; *Dat de SOK-info nog eens een collectorsitem zou worden, had niemand verwacht. Nu blijkt echter dat er een grote vraag is naar oude SOK-info's. Nu heb ik wel enkele reserve-exemplaren thuis liggen en zo af en toe heb ik ook nog wel eens nieuwe kopieën gemaakt van oudere SOK-info's, maar de laatste tijd komen er wel erg veel aanvragen binnen. Daarom wil ik eenmalig alle SOK-leden de kans geven oude nummers van de SOK-info te bestellen. Als er geen originelen meer zijn, worden ze gekopieerd van een voorradig exemplaar.* Dit werd geschreven door redacteur Joep Orbons, maar John Caris nam de taak op zich om te regelen dat iedereen de SOK-info's kreeg die hij wilde hebben. Moet hierbij nog vermeld worden dat het storm liep?

## 11. Schatten uit de Berg

SOK-info 75 (september 1997) is een bijzonder interessant nummer, want al meteen als we het blad open slaan lezen we: *Twee nieuwe series in SOK-info.* Na een verwijzing naar de twee reeds lopende series *Meet the Underground Press* en *Uit de oude doos* werden er maar liefst twee nieuwe series tegelijk voorgesteld: *John Caris heeft een serie levensbeschrijvingen over personen die hun naam en*

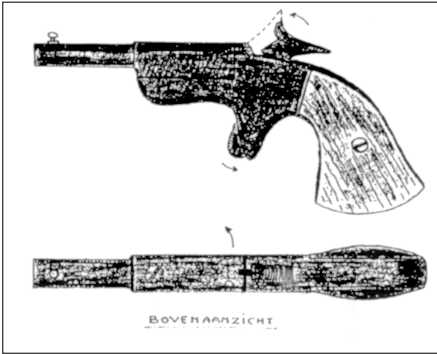

verhaal in de berg hebben achter gelaten. En Han Bochman heeft uit zijn gigantische collectie van vondsten uit de berg een selectie gemaakt, die hij beschrijft. Er waren vanaf dat moment dus vier series en daarmee was de SOK-info nu een waar berglopersmagazine geworden. De serie van Han Bochman heette *Schatten uit de Berg*. Die benaming had was blijkbaar niet door hem bedacht, maar door de redacteur, want toen hij hoorde dat ik iets zou gaan schrijven over zijn artikelen, zei hij met typisch Maastrichtse nuchterheid: "Mèh zègk daan neet tot et

sjatte zien, want et zien gewoon mèr gèt aw dingskes....". Zijn serie bestond uit ongeveer tien afleveringen en de besproken vondsten waren onder andere: oude sleutels, kaarshouders, een carbidlamp, klerenhouders, een vijftiende-eeuwse kandelaar, een bierpul van Duits aardewerk en.....een geladen pistooltje! Deze serie was extra leuk door de fraaie tekeningen die Han Bochman van de objecten maakte.

## 12. Bezoekers opgespoord

In de serie *Bezoekers opgespoord*, die nu nog steeds loopt, beschrijft John Caris opschriften van op de wanden van de Zonneberg en de mensen die die opschriften aanbrachten. Dat betekent dus dubbel speurwerk: eerst zoeken naar interessante opschriften in de berg en daarna archieven en bibliotheken doorploegen om uit te zoeken wie de betreffende mensen waren en hoe ze in de berg verzeild zouden kunnen zijn geraakt. Hier een volledige lijst van de "opgespoorden": Philippe van Gulpen, Valentijn Clotz, Matthias Soiron, Theodoor Weustenraad, Frederick Lamont, Matthias Kribs, H. Joopen de Beegden, Robert Franquinet, Harmen Siezen, Antoine Lipkens, Pieter Post, August Fröbel, Willy Verster, Adèle Schopenhauer, Maurits Lowenthal, Henricus Landtmeter en Pauline d'Oultermont. De serie ontbrak helaas vanaf SOK-info 90 (september 2000) in een paar nummers. Dat kwam onder andere door de wisseling van redactie. De nieuwe redactie had enkele nog ongepubliceerde "bezoekers" van de oude redactie gekregen, maar kon de bijbehorende foto's niet boven water krijgen. Er volgde een ingewikkeld "balletje-balletje" tussen de adressen waar ze zouden kunnen zijn en ten slotte werden de foto's maar opnieuw afgedrukt. De reeks is dus nu weer hervat en de redactie heeft nog enkele interessante afleveringen in voorraad voor de toekomst. Gezien het astronomisch aantal opschriften dat er in de Zonneberg voorkomt, kunnen we ook daarna nog wel wat jaartjes vooruit! Overigens is één aflevering van de serie door een andere auteur geschreven: In SOK-info 91 (november 2000), schreef Ed Houben een *Bezoekers opgespoord*. over het opschrift "Vivat Pius IX". John Caris heeft ook nooit het alleenrecht op de rubriek geclaimd en in SOK-info 85 (september 1999) plaatste hij zelfs de volgende oproep: *Al sinds geruime tijd verschijnt in SOK-info de rubriek "Bezoekers opgespoord". Hierin vertel ik in het kort een verhaal bij een opschrift van een bekende of minder bekende bergbezoeker. Het is me opgevallen dat meerdere SOK-leden een opschrift kennen waarvan ze het een en ander weten te vertellen. Vandaar dat ik alle SOK-leden wil uitnodigen om hun eigen 'opgespoorde bezoeker', voorzien van foto aan de redactie van SOK-info te zenden of e-mailen. Deze deze oproep geldt overigens nog steeds.....*

### **13. Een berglopersverhaal**

In SOK-info 76 (November 1997) beschreef Erik Lamkin een raar voorval dat in de Zonneberg plaatsvond: (...) *Plots valt hun oog op een merkwaardig schouwspel op de grond. Een niet alledaags tafereel is hier waar te nemen....Een eikelmuis heeft de aanval geopend op een op de grond liggende vleermuis die zich door met de vleugels te bewegen en te krijsen probeert te verdedigen. Telkenmale valt de eikelmuis de weerloze vleermuis aan, het slachtoffer bloedt inmiddels aan de bek, getuige de kleine druppeltjes bloed rond de bek. Het heldhaftige berglopershard laat zich gelden en een berglopersschoen plaatst zich tussen de strijdende partijen. Dit heeft maar een kortstondig resultaat; door de eikelmuis wordt nu vanaf een andere positie de aanval geopend. Een van de berglopers grijpt nu definitief in, de eikelmuis wordt gevangen en drie gangen verderop weer losgelaten. De andere bergloper ontfermt zich over de gewonde vleermuis, behoedzaam wordt het diertje opgeraapt en op een richeltje van ongeveer twee meter hoogte neergelegd. Het diertje begint zich onmiddellijk te poetsen en als het kennelijk bekomen is van de schrik, vliegt het snel weg van de plek des onheils, twee berglopers verwonderd achterlatend..* Dit leuke stukje is één van de zeer weinige berglopersverhalen die er in de SOK-info zijn verschenen. Het is erg spijtig dat er niet meer van dit soort anekdotes worden ingezonden, want ze vereeuwigen de weinig gedocumenteerde praktijk van het berglopen. Als we met een stel berglopers bij elkaar zitten, komen onder het genot van een glas bier de verhalen los en blijkt iedereen hilarische, spannende of opzienbarende berglopersverhalen te kunnen vertellen. Het zou goed zijn als die verhalen ook werden opgetekend, want ze vormen voor ons smakelijk leesvoer en zijn tevens goud waard voor diegenen na ons, die wellicht ooit het fenomeen berglopen cultuurwetenschappelijk willen onderzoeken.

### **14. Verslagen van bestuursvergaderingen**

SOK-info 77 (December 1997) is weer één van die vele mijlpalen in de geschiedenis van ons ledenblad. Ten eerste had Joep Orbons het redacteurschap overgedragen aan Ger Goessens en ten tweede werd er met trots melding gemaakt van de oprichting van de Stichting ir. D. C. van Schaïk, oftewel de Van Schaïkstichting. We lazzen dat deze stichting zich zou gaan inzetten voor de bescherming en het beheer van groeven. Het betreffende artikel vermeldde ook dat deze nieuwe stichting, net als de SOK, onderdak kreeg binnen de muren van het Natuurhistorisch Museum Maastricht. Dat was echter nog niet alles, want ze eiste ook een eigen plek op in de SOK-info, om daar verslag uit te brengen van haar activiteiten. Vanaf dat moment ging ook het SOK-bestuur weer verslagen van bestuursvergaderingen publiceren. In SOK-info 78 (Maart 1998) staat op pagina 3: *Het bestuur van de SOK vergadert zo ongeveer vijf maal per jaar. Om de SOK-leden inzicht te geven in het functioneren van het SOK-bestuur, zal vanaf nu in de SOK-info iedere keer verslag worden gedaan van hetgeen besproken wordt tijdens deze vergaderingen.* Vooral in de eerste jaren van de SOK waren er sporadisch verslagen van bestuursvergaderingen in de SOK-info verschenen, maar het was vóór SOK-info 78 nooit tot een vaste rubriek gekomen. In SOK-info 89 (mei 2000) verdween die vaste rubriek opeens, om pas weer in SOK-info 99 (mei 2002) hervat te worden. De Van Schaïkstichting heeft inmiddels een eigen blad voor haar donateurs en sponsors: *Steunpilaar*.

### **15. Lay-out**

Tot het aantreden van de huidige redactie was de redacteur ook tegelijkertijd de



grafisch vormgever en ieder van hen drukte dus, bewust of onbewust, zijn persoonlijk stempel op de lay-out. Het waren meestal dingetjes die niet meteen opvallen, maar toch het aanzien van het blad bepaalden. Zo maakte Joep Orbons bijvoorbeeld vaak gebruik van horizontale lijnen om artikelen te scheiden of meer aandacht te geven. Hij had ook de listige gewoonte om de belangrijkste berichten op een rechterpagina te zetten, omdat ze daar beter opvallen als het blad vluchtig wordt doorgebladerd. Deze foefjes werden vast nog nooit door iemand bemerkt, maar hadden wel effect op hoe het blad gelezen werd!

Ger Goessens nam de horizontale scheidslijnen over van Joep Orbons en ging vanaf SOK-info 78 (maart 1999) symbooltjes gebruiken voor de diverse rubrieken. Het verslag van de bestuursvergadering in dat nummer vermeldde dat er netjes toestemming werd gevraagd aan het bestuur: *Verder wordt een plan van Ger Goessens en Erik Lamkin besproken om de uitvoering van de SOK-info een beetje te veranderen. Het bestuur gaat hiermee akkoord.* De rubriek *Nieuwe aspirant SOK-Leden* kreeg nu bijvoorbeeld het symbooltje van twee handen die geschud worden, *Info bestuur van de SOK* het silhouet van een hoofd met daarin een vraagteken, *Bezoekers opgespoord* een vergrootglas en *Uit de oude doos.....een doos!*

Ook het plaatsen van pasfoto's bij de vermeldingen van de nieuwe leden was een vernieuwing van Ger Goessens, die vanaf SOK-info 85 (September 1999) ingang vond. Het was de bedoeling om dat in het vervolg zonder uitzondering te doen, maar helaas stuurde lang niet ieder nieuw lid op tijd zijn foto naar het secretariaat. En wie stond er als eerste met zijn pasfoto in de SOK-info? Natuurlijk weer ons meest gefilmde en gefotografeerde SOK-lid: Rudi Dortangs!

## 16. Ups en downs

In SOK-info 81 (november 1998) kondigde Erik Lamkin een nieuwe serie aan die er echter nooit kwam. Waarschijnlijk was er gebrek aan reacties, een euvel waar iedere redactie van de SOK-info wel eens mee te maken krijgt. Hier volgt nog eens de oproep van Erik Lamkin zodat we ons collectief kunnen gaan zitten schamen en beseffen welke leuke serie we langs onze neus hebben laten gaan: *In de komende SOK-info's zal in een nieuwe rubriek aandacht worden geschonken aan diverse jeugd- en kinder- en stripboeken boeken waarin mergelgroeven een rol spelen. Zodoende ben ik naarstig op zoek naar materiaal. Mocht u thuis op de boekenplank nog boeken hebben staan die in deze rubriek behandeld kunnen worden, dan laat het mij even weten. Ik probeer op deze wijze een zo compleet mogelijke lijst samen te stellen van uitgaven die over dit onderwerp zijn verschenen.*



Zeer regelmatig werden er oproepen van leden in de SOK-info geplaatst. Dat zo'n advertentie vaak ook wat opleverde, bewijst bijvoorbeeld het berichtje uit nummer 85 (september 1999): *Wist u dat.....een oproep in de SOK-info plaatsen best zinvol is? In SOK-info 80 plaatste ik een oproep voor onderdelen voor mijn CEAC-mijnlamp. Het gevolg hiervan was dat ik door middel van diverse reacties mijn mijnlamp weer optimaal kan laten functioneren. Alle tipgevers, en met name Harm Hovens, wil ik dan ook van harte bedanken. Huub Hameleers.* Uit dezelfde INFO blijkt echter

dat het toch niet altijd groevegeur en Petromaxschijn is in ons ledenblad, want toen Luc Walschot wegens een verhuizing zijn rubriek moest laten vervallen, sloeg dat meteen een gat in het blad door een gebrek aan reserve-artikelen. Niet onterecht een beetje grimmig, vulde Ger Goessens toen een hele pagina met: "*Hier had uw artikel kunnen staan!!!!!!! Dus mensen kom op en schrijf uw oproep, groeveverhaal, etc., naar de redactie van de SOK-info.*" Daaronder volgde het redactie-adres en een paginagrote afbeelding van een mannetje met een reusachtig potlood. Of daar wellicht een Freudiaanse betekenis aan moet worden toegekend, of dat het hier gaat om zo'n mysterieuze potloodventer waarover je wel eens van die rare berichtjes in de krant leest, is nog niet nader onderzocht.

## 17. Een blad vol verrassingen

SOK-info 88 (maart 2000) maakte melding van een zeer bijzonder fenomeen: Onder de kop *Volgende SOK ledenavond* stond een lang verhaal vol lof over de zo succesvolle ledenavonden uit het verleden en over de vele leuke items en sprekers die nog zouden komen. Daarop volgde echter meteen de anticlimax: *Ondanks vele telefoontjes met diverse mensen binnen en buiten de SOK hebben we geen sprekers kunnen vinden om aan de komende SOK-ledenavond invulling te geven* Zoiets was nog nooit gebeurd en was eigenlijk onvoorstelbaar! We hebben in onze SOK toch immers diverse verbale artiesten, voor wie het een koud kunstje is om een avondje vol te praten over zaken die de SOKkers graag horen! Als zij aan het woord zijn geweest, gaat iedereen helemaal voldaan naar huis, ook diegenen die niet in het museumcafé hebben zitten borrelen na afloop. Waarschijnlijk hadden onze woordkunstenaars echter reeds andere verplichtingen in hun agenda staan voor die bewuste avond. Dat soort mensen is nu eenmaal overal zeer gewild. Onze ledenavond werd echter toch gered, want getrouw aan de bijna spreekwoordelijke wendbaarheid van de SOK, maakte het bestuur van de nood een deugd. Het besloot dat we op de bewuste avond gezamenlijk terug zouden keren naar onze "roots". Dit kwam in de praktijk neer op een "recreatief avondje" in de Zonneberg. Het werd zonder meer een zeer geslaagde avond: Hier stond een groepje geanimeerd te vreigele over de ouderdom van een opschrift, daar stond iemand een voordrachtje te houden over een zelfgebouwde superspot op wielen, in de kapel werden avontuurlijke herinneringen uit de oorlog opgehaald, in de Varkensstal werden worstjes en soep verwarmd op Petromaxen en bij de tweede pompenkamer vertelde iemand dat hij vroeger altijd in het pijpje van zo'n watertank blies, omdat dat een lekker onheilspellend geluid maakte dat je door de hele berg hoorde, waarop een ander zei dat hij vroeger altijd op dat pijpje waterde! Kortom, het was een beregezellige bonte avond waarop ieder vleermuisje naar hartelust kon piepen zoals het door Onze Lieve Heer gebekt werd.....

In SOK-info 88 stonden overigens nog meer verrassende zaken: Zo had de redactie bedacht dat het leuk zou zijn om op pagina 1, naast de namen van de bestuursleden ook pasfoto's van de de hoge heren te plaatsen. Bij drie van de vijf bestuursleden werd dit gerealiseerd, maar bij Ton Breuls en Norbert Hensing stond er in plaats van hun hoofd een bolle tekstballon met daarin: *In verwerking*. Nu weet ik wel wat het betekent als iemand zegt: "Zometeen ga ik je kop bewerken!" en

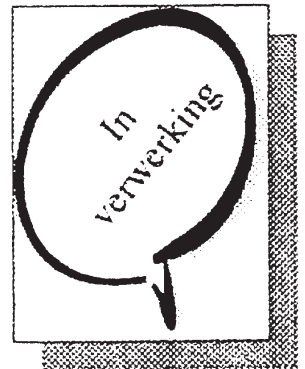

“verwerken” leek me nog een heftig schepje daar bovenop. Ik vreesde dus al het ergste, maar onze voorzitter en onze ledencoördinator zagen er - voor hun doen - toch heel normaal uit toen ik ze op de ledenavond ontmoette. Die drie die hun pasfotootje wél naast hun naam lieten zetten, kwamen er overigens minder genadig vanaf, want hoewel het eerlijke brave burgers zijn, leken hun foto's wel afkomstig uit de bestanden van plaatselijke politie.

De volgende verrassing die ons te wachten stond bij het lezen van SOK-info 88 was minder grappig: Het was de mededeling dat Ger Goessens het redacteurschap moest neerleggen: *Wegens verandering van baan kan ik helaas de SOK-info niet meer blijven doen. Daarom bij dezen de oproep voor een nieuwe redacteur. Eenieder die geïnteresseerd is, kan zich melden bij Joep Orbons of Ger Goessens.* In mei 2000 was er nog geen opvolger, vandaar dat Joep Orbons SOK-info 89 maakte. Het werd een dun nummer met een overzichtelijke vormgeving en je kunt echt zien dat het de oud-redacteur plezier deed om zijn vroegere stiel weer even op te mogen pakken. Van de weeromstuit vergat hij overigens wel de maand en het jaar op de voorkant te vermelden. Maar dat is één van die pikante details, waar collectioneurs van de SOK-info's dol op zijn.

## **18. Het tijdperk van het nietje**

Met SOK-info 90 (september 2000) betreden we de nieuwste geschiedenis, want vanaf dat nummer werd het blad door het huidige team gemaakt. Als we het blad openslaan, zien we meteen een andere, kleinere letter dan in vorige SOK-info's. Ook liggen de koppen direct op de tekstblokken, dus zonder spatie ertussen. Dit is enerzijds Rob Heckers' visie over hoe de lay-out moet zijn en anderzijds ingegeven door het moeten woekeren met ruimte, want over het algemeen past het vele materiaal nog maar nét op het beschikbare aantal pagina's. De ware collectioneur weet overigens dat er een kleinigheidje ontbrak aan SOK-info 90, namelijk het SOK-logo op de voorpagina!

De periode van SOK-info 90 tot SOK-info 99 is bij de verzamelaars bekend als “Het Tijdperk van het Nietje”. Omdat nietjes de vingers van de postboden zouden kunnen stukprikken, moesten de SOK-info's op last van de PTT eigenlijk met een plakertje worden dichtgeplakt. Dat had twee nadelen: ten eerste kreeg je die plakertjes er niet goed af en ten tweede, (en dat was doorslaggevend) was het een heidens karwei om ongeveer honderdvijfenzeventig bladen met met plakertjes dicht te fröbelen. Een nietje hengst je er immers gewoon doorheen: “DZJAK!” En dat honderdvijfenzeventig maal: “DZJAK, DZJAK, DZJAK, DZJAK, DZJAK..enz.”. Heerlijk! Er werden in het verleden dus toch wel eens nietjes gebruikt, bijvoorbeeld bij nummer 60, 61 en 87, maar pas bij nummer 90 hebben de nietjes definitief de plakertjes verdrongen. Op hun beurt zullen de nietjes waarschijnlijk binnen zeer afzienbare tijd moeten wijken voor enveloppen. In plaats van honderdvijfenzeventig maal DZJAK wordt het dan: Lik, lik, lik, lik, lik, lik, lik, .....

Op pagina drie van SOK-info 90 gaf de huidige redacteur een uiteenzetting over hoe het blad tegenwoordig tot stand komt, maar aangezien dat al ter sprake kwam in deze SOK-info 100, kunnen we dat ingewikkelde recept nu overslaan. De nieuwe redacteur schreef ook iets over zijn motivatie om het redacteurschap te aanvaarden: *Toen ik tijdens onze zeer geslaagde ledenavond in de Zonneberg vernam, dat er een opvolger werd gezocht voor Ger Goessens, hoefde ik niet lang na*

te denken en stelde me meteen kandidaat. Ik wilde eigenlijk al van het moment dat ik lid werd, in 1994, me nuttig maken binnen de SOK en dit is dus een mooie gelegenheid. Aangezien ik momenteel in Nijmegen woon, is een taak waarbij ik voornamelijk schriftelijk, telefonisch of per e-mail de contacten onderhoud natuurlijk wel zo makkelijk. Daarbij vind ik het leuk om te schrijven. Dat laatste is inmiddels wel gebleken, aangezien hij altijd minstens één stuk zelf schrijft, namelijk *Redactioneel*. Hij gebruikt deze column onder andere om de leden te stimuleren om bijdragen op te sturen en noemt de rubriek daarom soms met enige zelfspot zijn "redactionele preek". Verder wordt er in *Redactioneel* meestal aandacht besteed aan bijdragen van de leden, die in dat nummer geplaatst zijn. Daardoor krijgt de SOK-info een wat vriendelijkere uitstraling en ontstaat er meer samenhang tussen de diverse losse items.

## 19. Portret

De huidige redacteur heeft de voor-de-leden-door-de-leden-functie van de SOK-info hoog in het vaandel. Daarom neemt hij indien nodig ook graag de pen te hand om door een SOK-lid gestuurd materiaal uit te werken tot een artikel. Verder had hij aanvankelijk het idee om in ieder nummer een kort *Portret* over een SOK-lid te schrijven. Er is er daarvan slechts één aflevering verschenen, namelijk over Rudi Dortangs. Ondanks de grote waardering van het bestuur voor een dergelijke aanpak, is het nog niet tot een vervolg gekomen. John Caris wilde graag de interviews gaan doen, maar door tijdgebrek kwam dat er niet van en hij moest jammer genoeg zelfs zijn bestuursfunctie als coördinator ledenactiviteiten neerleggen. De rubriek *Portret* ging dus net als haar voorganger *Even voorstellen*, reeds ten onder na één aflevering. Rudi Dortangs kwam overigens wel nog vaker ter sprake in de SOK-info, bijvoorbeeld in SOK-info 91 (november 2000) *Er staat dus nog lang niet vast waar deze Mosasauriër in de stamboom thuishoort, en het zou daarom nog steeds een "Dortangski" kunnen worden. Some guys have all the luck., en waarom zou de geluksvogel, die een bijna complete mosasaurus vond, niet ook nog het geluk hebben dat het beest naar hem wordt vernoemd?* Het "Dortangski" komt uit een artikeltje van Ton Breuls in SOK-info 87 (januari 2000), waarin te lezen is dat Rudi Dortangs een nieuwe soort Cirripede ontdekte, die naar hem vernoemd werd: *Arcoscalpellum dortangski* (aldus Ton Breuls). De gelukkige vinder was echter helemaal niet zo blij met deze benaming en hij zei eens: "Denken jullie dat ik een Pool ben of zo? Als er van mijn naam een Latijns achtervoegsel gemaakt wordt, is het gewoon 'Dortangsi' hoor!". Enfin, de voorspelling van de redacteur is uitgekomen: "us Bërke" heeft nu officieel de prachtige naam *Prognathodon saturator Dortangs*.

## 20. Bergpoëzie

Vanaf SOK-info 91 (november 2000) is er gewoonlijk een gedicht van John Hageman in ons ledenblad opgenomen. De bergdichter zond de redactie een bundel met daarin zesentwintig gedichten over *De berg van Sint Pieter*. Zijn gedichten schetsen op beeldende wijze de onderaardse groeven en het landschap er omheen en verwoorden treffend de gevoelens van bewondering, verknochtheid, harmonie, weemoed, vreugde en nieuwsgierigheid die wij allen daar ervaren. Een enkele keer is de toon in mineur en worden de boosheid en het verdriet beschreven, die we voelen als onverlaten onze eeuwenoude groeven geweld aandoen. Een goed gedichtje van een paar regels zegt immers meer dan ellenlange artikelen. Dat was trouwens ook de reden waarom we John Hageman verzocht hebben om een gele-

genheidsgedicht over SOK-info 100 te schrijven. Hij heeft zich voortreffelijk van deze taak gekweten en zelfs als extraatje een prachtig gedicht over »De SOKker« meegestuurd. In het gedicht over de SOK-info wordt het blad het "trait d'union" tussen de eigenheimers van de SOK genoemd. En voor wie het nog niet in de gaten had: deze vergelijking is natuurlijk geïnspireerd op het verbindingsstreepje in de naam van ons blad. De huidige redactie beschouwt op haar beurt de berggedichten van John Hageman als het puntje op de "i" van "info".

## **21. SOK-info als "interactief medium"**

Zoals reeds eerder werd opgemerkt, leidden oproepen en artikelen wel eens tot reacties, die op hun beurt ook weer in de SOK-info werden geplaatst. Vanaf SOK-info 92 (januari 2001) liep dat ineens gesmeerd. In het betreffende nummer deed Kees van Hooijdonk een oproep in verband met een naamgenoot, die hij op een lijstje namen in de Zonneberg had aangetroffen. Stied Witlox en Henri Ceha reageerden meteen na het verschijnen van de oproep en in SOK-info 97 kon Kees van Hooijdonck dan ook de gegevens publiceren waardoor het opschrift, zoals hijzelf zo mooi schreef: "*tot leven werd geroepen*". Het opschrift verwees naar de *Vleermuizen*, één van de jeugdclubs die zich rond de Tweede Wereldoorlog frequent in de berg ophielden. In het artikel komt onder andere een waargebeurd jongensboekverhaal voor, over hoe de Vleermuizen een feest in de war schopten, dat de jeugdafdeling van de NSB in Fort Sint Pieter had gepland. In SOK-info 98 (maart 2002) knoopte Jan Spee aan bij dit artikel met een fragment uit het dagboek van de Vleermuizen. Het ging over een wegens acute claustrofobie afgebroken onderzoek van een nauwe horizontale karstpijp. De tocht werd gehouden één dag na de datum van het opschrift waar het allemaal om begon. Helaas stond de dag zelf niet in het dagboek. Waarschijnlijk omdat het toen niet om een verkenningstocht ging, maar slechts om een rondleidinkje. De naamgenoot van Kees van Hooijdonk was een incidentele gast van de Vleermuizen en bleek niet meer te traceren. Dat is natuurlijk erg jammer, maar de hele zoektocht was zeker niet voor niets, gezien het vele interessante materiaal dat in de SOK-info terecht kwam!

Een ander item dat veel reacties opleverde, was de voorplaat van SOK-info 93, waarop het charmante "Vleermuismeisje" stond afgebeeld. De voorplaat had overigens eigenlijk de titel "Vleermeisje" moeten krijgen, als samentrekking van "vleermuisje" en "meisje". Die melige woordengoochelaar werd echter niet begrepen en bij het in elkaar zetten van het blad als fout gecorrigeerd. Het plaatje van het meisje was afkomstig uit een educatieve diaserie uit de jaren vijftig (*Zuid-Limburg, ons Krijtland*), die de redacteur had gevonden op het zaterdagse vlooiemarktje in Maastricht. Hij deed natuurlijk hier en daar navraag over de identiteit van het meisje op de foto, maar kwam er vooralsnog niet achter wie het was. Er waren enkele aanwijzingen dat het Nettie de Jong zou kunnen zijn, die de gebroeders Bels vaak assisteerde bij het inventariseren van vleermuizen. Meteen na publicatie kwamen er echter enkele reacties binnen dat deze veronderstelling niet klopte en dat het Elisabeth Dorothea van Heerdt was, die ons zo lief vanaf de voorplaat toelachte. Die mevrouw bleek verder helaas juist twee maanden vóór het verschijnen van haar portret op de SOK-info overleden. Het vleermeisje bleek overigens van goeden huize te zijn, want ze was de vrouw van baron Van Heerdt, één van de grondleggers van het Limburgse vleermuisonderzoek, en een dochter van de vroegere directeur van het Natuurhistorisch Museum Maastricht, de Heer Montagne. Één van de reacties op de voorplaat kwam van Aldo Voûte. Hij zou verder al heel

gauw de vroege geschiedenis van het vleermuisonderzoek in Zuid-Limburg voor ons optekenen (SOK-Mededelingen 36). Omdat hij door die oude foto beseftte dat het daarvoor nu de hoogste tijd werd.

De publicatie van *Op zoek naar Nic Willems* van Ad Lagas (SOK-info 97, januari 2002) leverde maar liefst drie reacties op. Het artikel werd geschreven naar aanleiding van een dia uit de reeds eerder genoemde serie *Zuid-Limburg ons Krijtland*. De bewuste dia is ook te zien op de voorkant van het betreffende nummer. Nic Willems was de pachter van de Zonneberghoeve en dus ook ontginner, opzichter en beheerder van de daaronder gelegen groeve. Tot zijn bemoeienissen met de groeve behoorde onder andere ook het geven van rondleidingen. In SOK-info 98 (maart 2002) werden twee uitgebreide reacties op het artikel van Ad Lagas geplaatst. Ten eerste schreef Jan Spee een stukje over een oude toeristische folder van de Zonneberg. Deze folder vermeldt allerlei details over de rondleidingen in "De berg van Willems" en bevat ook enkele interessante foto's. Ten tweede schreef Jo Morreau van Stichting Oud Sint Pieter een geschiedkundig zeer informatief stuk over Nic Willems en de toenmalige eigendomsverhoudingen van de Zonneberg. Daar weer op aansluitend, volgde er ten slotte in SOK-info 99 (mei 2002) een artikel van Peter Jennekens over een bezwaarschrift uit november 1899, dat werd ingediend in verband met een hooglopend conflict over een eventuele nieuwe ingang.

## **22. Praatje-bij-een-plaatje**

We zijn ten slotte aangekomen bij SOK-info 99 en zijn tijdens het doorbladeren van alle voorgaande INFO's reeds een heel scala van rubrieken, series en artikelen tegengekomen. Over één soort item mag echter nog wel iets gezegd worden: het zogenaamde "praatje-bij-een-plaatje". Het bestaat uit een prent of foto met daarbij een korte toelichting. Meestal stelt de redactie de tekst samen uit de losse gegevens die de inzender van de afbeelding meestuurde. SOK-info 99 bevat twee voorbeelden: *Verdwenen rotswoning vastgelegd in kunstwerk* gaat over een atelierdruk van Charles Eyck, die door Peter Houben werd opgestuurd en *Championkwekers in groeve de Keel* is een kort verhaaltje bij twee foto's die door Jaques Maes werden ingezonden. Het zijn dankbare items die het blad opfleuren en het is te hopen dat velen het voorbeeld van Peter Houben en Jaques Maes volgen, zodat er ook in de volgende honderd SOK-info's veel te bekijken valt.

## **23. Verslagen van excursies**

Aankondigingen en verslagen van excursies en internationale symposia behoren, net als verslagen van ledenavonden en bestuursvergaderingen, tot de primaire functie van de SOK-info. Het is natuurlijk ondoenlijk om hier uitgebreid op al die aankondigingen en verslagen in te gaan, maar het is wel leuk om er enkele de revue te laten passeren. We beginnen met het minst leuke voorbeeld: het bezoek van een delegatie van de plaatselijke groeveclub van Issy-les-Molineux (Fr.) aan de Valkenburgse groeven. Joep Orbons beschreef in SOK-info 38 het onbeschofte gedrag van deze Fransen, die in een mum van tijd hun gids alleen lieten en op eigen gelegenheid uitwaaierden naar alle uithoeken van de Gemeentegrot. Dit is kennelijk de gewoonte van Franse groeveliefhebbers, want tijdens het symposium in Maastricht in 1995 vertoonde het grootste deel van de Franse deelnemers datzelfde botte gedrag. Ze wisten overigens donders goed dat de organisatie daar niet bepaald blij mee was en om nog wat zout in de wonden te wrijven, kraste een van hen met vette hanenpoten in het gastenboek: *OU SONT LES FRANÇAIS ?!*

De Duitsers, die op 4 februari 2002 van Joep Orbons en Wiel Miseré een rondleiding in de Apostelgroeve kregen, hadden gelukkig beduidend meer fatsoen dan de zojuist gehekelde Fransen. (Het verschil zit hem wellicht in het feit dat die Duitsers graag iets over onze manier van groevebeheer wilden opsteken, terwijl de Fransen liever dikke joints met nederwiet opstaken!) In *Onze groeven als voorbeeld* in SOK-info 88 (maart 2002), bracht Joep Orbons verslag uit van de excursie met onze oosterburen. De Duitse delegatie bestond uit vertegenwoordigers van staats-toezicht mijnen, natuurbeschermingsverenigingen en leden van studiegroepen van het Natuurhistorisch Museum te Düren. Allen waren zeer onder de indruk van ons "poldermodel": de samenwerking tussen SOK, eigenaren, mijninspectie en natuurbeschermingsorganisaties. *Het was de eerste keer dat ze zagen dat alle betrokken organisaties goed samenwerkten met duidelijke afspraken*", aldus Joep Orbons, die zijn verslag besloot met: *"Zo is wederom duidelijk hoe bevoorrecht wij in Limburg zijn en hoe delicaat de situatie is, dus dat we daar ook heel voorzichtig mee om moeten gaan.*

Een ander opmerkelijk verslag gaat over een *Pow wow te Bemelen* (SOK-info 95, september 2001. Naast het beheer van groeven heeft Stichting ir. D.C. van Schaik zich ook een educatieve taak gesteld. Door het aanbieden van educatieve rondleidingen en het verstrekken van goede informatie over groeven kan immers het draagvlak voor bescherming van groeven worden vergroot. Als eerste meldde zich een scoutinggroep voor een zo'n rondleiding. Rob Heckers en Joep Orbons offerden zich op als vrijwillig gids en trokken ieder met een groep verkennertjes de Koeleboschgroeve in. Toenmalig activiteitencoördinator en freelance reporter van de SOK-info John Caris schilderde in enkele rake bewoordingen hoe leerzaam zo'n ondergrondse rondleiding kan zijn: *Ik wandelde met Rob mee en zag meteen dat hij helemaal in zijn element was. Toen hij echt op dreef was gekomen, vertelde hij een verhaal over het gevaar van verdwalen. Voor een paar van de jongsten was dat net iets teveel.....Gelukkig konden ze nog getroost worden.* Bravo! De knaapjes van dit groepje hebben een gevoelig lesje geleerd en zullen geen stompzinnige risico's nemen als ze ooit alleen de berg in gaan. Als ze nog ooit de berg in gaan.....Weer buiten, bleek het echter best te zijn bevallen en gidsen en verslaggever kregen als blijk van dank een badge met daarop de tekst: *Pow wow 2001 Bemelen.* Voor de scouts was het een zeer leerzame middag geweest, maar niet voor John Caris want die besloot zijn verhaal met: *Als wij nu ook nog eens wisten wat Pow wow betekent!*

Tot nu toe werden er hier alleen excursies vermeld waar SOK-leden gidsten, maar natuurlijk lieten we ons soms ook braaf gidsen. We zijn immers geen Fransen! Er staat bijvoorbeeld een mooi verslag over een excursie in de de vuursteenmijntjes van Rijckholt in SOK-info 46. We gingen echter ook wel eens wat verder weg, bijvoorbeeld naar de fosfaatmijn *Malogne* bij Mons in België.(SOK-info 78, maart 98) Het verslag van Jan-Paul van der Pas vermeldt allerlei interessante zaken: een ondergelopen gedeelte waar duikers onderzoek doen, veel fossielen van rnpitielen, onpeilbare putten en tot slot: *Dan komt het moment waarop we gewacht hebben - en wat een beetje geld moet opbrengen voor hun vereniging - het drinken van een ondergronds biertje. Onder de naam "Malognarde" donker of licht verkopen ze heerlijke flessen bier. Helaas zijn er nogal wat chauffeurs die zich moeten inhouden, maar er wordt stevig ingeslagen voor "thuis".Hoewel onze groep eigenlijk te klein was - minimaal moet men met twintig man zijn - slaan we toch een record.*

*Nog nooit is er daar zoveel bier per man verkocht!*

Om nieuwe leden in de gelegenheid te stellen kennis op te doen over groeven, werden er enkele excursies georganiseerd in de toenmalige SOK-groeven. De eerste excursie was op 23 oktober 1998 in de Apostelgroeve onder leiding van groevebeheerder Ton Breuls (SOK-info 80, september 1998). Aangezien dit een groot succes was, werd er op 21 mei 1999 weer een beginnersexkursie gehouden, ditmaal in de Rother groeve en onder leiding van John Hageman. Er verscheen hierover een verslag in SOK-INFO 85 (september 1999) en ook ditmaal bleek de excursie een groot succes te zijn geweest. John Caris schreef over de evaluatie, die na afloop in een café werd gehouden: *Eenmaal verzameld rond een tafel ging het gewoon verder over de berg, ónze berg. Enkele belangrijke conclusies van de avond waren, dat de excursie geslaagd was en dat berglopers een klap van de molen hebben, of op zijn minst een beetje vreemd zijn.*

Op 22 september 2000 volgde de derde beginnersexkursie, ditmaal in de Koeleboschgroeve, onder leiding van Ed de Grood (SOK-info 91, november 2000). Ed liet het beste zien van de groeve en van zichzelf: *een fel pleitbezorger voor het behoud en de bescherming van kalksteengroeven en een bergloper in hart en nieren.* Aldus John Caris die in zijn verslag verder nog opmerkte: *Het is opvallend hoeveel meer details je ziet als een kenner (en liefhebber) je een berg laat zien.* Hetgeen maar weer eens te meer bewijst dat ook ervaren berglopers nog veel van elkaar kunnen leren....

Het laatste excursieverslag dat hier beslist nog vermeld moet worden, is dat van de doe-het-zelf-exkursie oftewel de "open dag" in de Fallenberg. Deze bezokedag was een prima initiatief van het SOK-Bestuur en werd een groot succes. De SOK-groeve zou definitief afgesloten worden wegens de instabiliteit, maar SOK-leden mochten ze op zondag 12 november nog éénmaal bekijken. John Caris schreef in zijn verslag in SOK-info 92 (januari 2002): *Vanwege de bescheiden omvang van het stelsel kom ik op elke hoek wel iemand tegen die er fotograferend en discussiërend met anderen rondwaalt. (...) En, ja de toestand van het stelsel is inderdaad belabberd; er zijn nog maar weinig plafonds die intact zijn en veel pilaren vertonen vers uitziende scheuren. Aan de ingang posten ondanks de regen en kou bij toerbeurt Ton Breuls, Joep Orbons en ondergetekende. Zevenenvertig bezøkende SOK-leden zijn om acht uur de poort gepasseerd als het laatste SOK-Lid buiten komt. Als ik op het punt sta te vertrekken, komt het technische team de berg dichtlassen. Het doek valt voor de Fallenberg. Buiten kan ik het alleen maar eens zijn met één van de laatste berglopers die nog wat rondhangt: "Tech snap bès tot 't nuudeg is, mèh toch...zoe'ne sjoene berg geit diech aon d'n preij.*

## **24. Verslagen van Symposia**

Natuurlijk ontbraken in de INFO's de oproepen en verslagen betreffende internationale symposia over ondergrondse zaken niet. In SOK-info 44 staan verslagen van symposia in Oostenrijk en Napels (1991), in SOK-info 49 van het symposium in Bath (1992) en in SOK-info 55 van het symposium in Praag (1993). Op al de symposia waren leden van het SOK-bestuur aanwezig. De rest van onze studiegroep moest zich over het algemeen behelpen met hun enthousiaste verslagen. Het bestuur besefte dat en schreef ook een lange versie van het verslag van het symposium in Praag, die gratis werd verstrekt aan belangstellenden.

De aankondiging van het internationale symposium dat werd georganiseerd door



de SOK stond in SOK-info 61 (december 1994). Dit van 19 tot en met 25 augustus 1995 gehouden symposium was in twee opzichten internationaal: ten eerste omdat er vijfenzeventig mensen uit veertien verschillende landen aan deelnamen en ten tweede doordat het symposium zich zowel in België als Nederland afspeelde en ook door diverse instanties uit beide landen werd ondersteund. Daarbij toonde de gemeente Riemst zich een zeer gulle gastheer, want die bood de deelnemers een waar feestmaal aan. Opvallend was dat er maar heel weinig SOK-leden een acte de presence gaven tijdens dat gezellige symposium. Waarschijnlijk vonden ze het programma niet zo interessant, omdat ze ze alle onderdelen daarvan al door en door meenden te kennen. Wat de excursies betreft mag dat dan misschien nog wel zo zijn geweest, de lezingen gingen echter meestal over opmerkelijke ondergrondse zaken in de landen van de deelnemers. Het is ook heel merkwaardig dat er geen uitgebreid verslag van dit symposium in de SOK-info werd geplaatst. Alleen in *Meet the Underground press* in SOK-info 65 (oktober 1995) werd vluchtig melding gemaakt van de vele media-aandacht die het symposium trok. Pas in SOK-info 75 (september 1997) werd gemeld dat het tweehonderdvijftig pagina's dikke symposiumverslag, met daarin in vier talen de teksten van alle lezingen en zo'n 165 afbeeldingen, te bestellen was.

In SOK-info 98 (maart 2002) lazen we voorlopig voor het laatst iets over een symposium: de aankondiging van het van 8 tot en met 12 augustus in Liverpool te houden congres over ondergrondse zaken, georganiseerd door *Friends of Williamsons tunnels*.

## **25. De afbeeldingen**

Over de grafische vormgeving van de INFO's is al veel gezegd in voorgaande hoofdstukken, maar de afbeeldingen en voorplaten zijn nog nauwelijks ter sprake gekomen. Toch valt ook daarover nog wel het een en ander te melden. De allereerste "afbeelding" die er verscheen was het SOK-logo van het zwarte cirkeltje met daarin een gestileerde blokbrekerszaag. Dit logo werd door John Hageman ontworpen en is in gebruik sinds SOK-info 21 (december 1987). Er schijnen binnen onze gelederen enkele onbezonnen nieuwlichters te zijn, die vinden dat ons beeldmerk door een flitsend modern logo moet worden vervangen. Wat mij betreft krijgen die heiligschenners niet hun zin, want het is immers veel leuker om ons logo als een onaantastbaar symbool te handhaven. Hoe langer wij dat doen, hoe eerbiedwaardiger het zal worden en hoe trotser we dus kunnen zijn. Je gaat toch ook niet plotseling de vlag van een land veranderen! Daarbij ligt de kracht van dit logo in de bescheidenheid ervan, want het valt met alle lettertypen en alle lay-out te combineren.

Het eerste echte plaatje verscheen in SOK-info 27 (november 1988). Het was een tekening van kunstig in elkaar gepaste vleermuizen van de bekende kunstenaar Escher, geplaatst bij een aankondiging van een tentoonstelling over vleermuizen in het Natuurhistorisch Museum Maastricht.

Vanaf SOK-info 30 (juni 1989), de eerste van Jacquo Silvertant, volgden er meer plaatjes. De nieuwe redacteur kende zijn strip-klassieken kennelijk goed en plaatste enkele malen plaatjes uit Suske en Wiske albums in de SOK-info. Bijvoorbeeld Wiske die door een gang in een onmiskenbare ondergrondse kalksteengroeve loopt en zegt: "*jakkas wat een doolhof, als ik maar niet verdwaal!*". Of Jerommeke die bij de ingang van een grot naar binnen kijkt en zegt: "*niets te zien, alles is rustig*". Later volgden er



nog wel eens plaatjes uit strips en ook cartoons, zoals *Boes* en de *Tovenaar van Fop*. Een eervol plaatje dat beslist nog vermeld moet worden, staat in een ongenummerde "tussen info" uit september 1989. De SOK kreeg dat jaar de Milieuprijs Maastricht binnen het compartiment Ecologie. Het plaatje stond op de oorkonde en werd overgenomen in de nieuwsbrief. Het is een sombere voorstelling van dode bomen, rotsblokken en een onheilspellend silhouet van een man. *ALLES VAN WAARDE IS WEERLOOS*, is het bijgaande motto van de kunstenaar Armando.

Technisch gezien zijn de in de SOK-info opgenomen knipsels ook afbeeldingen. Het eerste krantenknipsel verscheen in SOK INFO 36 (mei 1990) bij een stuk van Ed de Groot. Het knipsel was een ingezonden brief uit de krant, volgens welke de SOK "gewonnen" zou hebben van het V.V.V bij een conflict over vleermuizenbescherming. Ed de Groot wees erop dat de brief onjuist was en dat het ging om een ruzie tussen het Ministerie van Landbouw en het V.V.V, waarbij de SOK helemaal niet betrokken was geweest. En hoe kun je winnen als je niet deelneemt aan de strijd! Ook de tijd daarna gingen de knipsels vaak over vleermuizen en dat hangt samen met het feit dat de toenmalige SOK uit een relatief hoog percentage vleermuizen-specialisten bestond, waaronder de voorzitter Ed de Groot.

Er verschenen steeds vaker knipsels in de SOK-info en op een gegeven moment kwam er zelfs een knipselrubriek. Die werd echter al uitgebreid besproken, zodat we daar nu niet op terug zullen komen. Als besluit volgt nu nog een opmerkelijk knipsel uit *De Limburger* van 4 november 1993 (SOK-info 56). De kop was *Al luisterend vind men uitgang grot* en bij het knipsel stond: *Zonder SOK-Commentaar*, wat nog vernietigender was dan wél commentaar te leveren op dit twijfelachtige verhaal: *Ik begrijp niet dat er nooit eens geleerd wordt wat je moet doen als je de weg kwijtraakt in een grot. Ondergetekende was een jaar lang gids in de Romeinse Katacomben te Valkenburg. Sindsdien weet hij, dat als men in een grot de weg kwijtraakt, op de bodem moet gaan liggen, en moet luisteren naar geluiden of voetstappen. Dan heeft men en kleine kans om de uitgang te bereiken.* De naam van deze schrijver zal ik maar weglaten.....

Een speciaal soort afbeelding is de "centerfold". Meestal komen die voor in mannenbladen en betreft het een naakte dame, een motor of een auto die op uitgekende wijze wordt getoond op twee naast elkaar liggend pagina's in het midden van het blad. Dit soort voorwerpen van verlangen en verering komen in de SOK-info niet voor, maar er was wel éénmaal een afbeelding over de twee middenpagina's. Dit was het affiche van de tentoonstelling *Muntslag in Valkenburg* in SOK-info 48. De tentoonstelling werd gehouden in verband met de vonst van een ondergrondse valsmunsterij in de Sibbergroeve. Verder plaatst de huidige redactie de jaarlijkse ledenlijst in het midden van het blad, bij wijze van centerfold. De lijst kan er dan uit worden gehaald zonder de SOK-info te beschadigen en kan desgewenst aan de muur worden gehangen, worden prijsgegeven aan de puinhopen op het bureau of onder het hoofdkussen worden gelegd.

Een andere soort afbeelding is de collage. De krantenknipsels werden aanvankelijk letterlijk door plakwerk ingevoegd in de SOK-info. De de op die manier vormgegeven pagina's lijken daardoor wat op de collages die door sommige kunstenaars in het begin van de twintigste eeuw werden gemaakt. In SOK-info 92 (januari 2002) staat nog een andere collage: Rob Heckers maakte voor dat nummer een paginagrote compositie van zes foto's van het afsluiten van de Fallenberg. Hij heeft dit ech-

ter niet gedaan met schaar en lijmpot, maar met de computer. Tot slot nog een heel bijzondere afbeelding: In SOK-info 67 (februari 1996) staat een impressie van een gang in de Sint Pietersberg, vervaardigd door de Tsjechische kunstenaar/speleoloog Kaja Saudeck. Deze kunstenaar is in zijn land bekend om zijn zwartgallige en pornografisch getinte prenten en verder tekent hij voor bijna ieder Tsjechisch speleoblad. Hij was nooit zelf in Maastricht, maar tekende de prent aan de hand van foto's en verhalen van de Tsjechen die in 1995 het SOK-symposium bijwoonden.

## 26. De voorplaten

Deze lange verhandeling over negenennegentig SOK-info's wordt besloten met juist datgene wat men het eerste bekijkt als men het blad ter hand neemt:...de voorplaat! Voorplaten voor de INFO moeten aan nogal wat eisen voldoen: Ze moeten bij voorkeur een langwerpige formaat hebben en de huidige redactie wil daarbij in principe alleen nog maar verticale afbeeldingen op de voorkant. Verder moeten de contrasten op het origineel van een redelijke kwaliteit zijn, omdat het anders een erg vage bedoening wordt na reproductie. En tot slot moeten de onderwerpen natuurlijk samenhangen met groeven en groeve-onderzoek. Het is overigens heel belangrijk dat, naast het nummer van het blad, ook de maand en het jaar van verschijnen op de voorpagina staan. Bij de SOK-info's nummer 35 tot en met 42 ontbreken die gegevens en dat was bijvoorbeeld heel lastig bij dit onderzoek.

Er heeft een grote verscheidenheid van onderwerpen op de voorpagina gestaan. Vooral prenten uit oude publicaties over ondergrondse kalksteengroeven waren in het verleden een "hot item". Aangezien er niet zoveel van dat soort prenten zijn, hebben we ze waarschijnlijk nu al bijna allemaal gehad. Een enkele keer stond er een oude landkaart of groevekaart op de voorkant. Oude Ansichtkaarten zijn vreemd genoeg niet, of nauwelijks gebruikt, terwijl er daar toch juist veel van in omloop zijn. Je zou verder denken dat, gezien het groot aantal amateurfotografen onder de SOK-leden, er massa's zelfgemaakte groevefoto's werden ingezonden en gepubliceerd. Dat blijkt echter niet zo te zijn en helaas sierde slechts een relatief klein aantal van dat soort foto's de voorpagina. Alleen Ger Goessens en de huidige redactie gebruikten overwegend (zelfgemaakte) foto's. Gelukkig ontbrak het in het verleden niet aan andere bewijzen van de creativiteit van SOK-leden. Op de voorkant van SOK-info 60 (September 94) prijkte een tekening van Marjan Melkert en op de voorkanten van de nummers 68 tot en met 74 tekeningen van Jacques Diederik. Laatstgenoemde tekeningen waren afkomstig uit de kalender van Speleo Limburg van 1982. SOK-info 72 (maart 97) heeft als voorplaat een fraaie linoleumsnede gemaakt door John Caris. Deze lino stelt onmiskenbaar een gang in de Zonneberg voor en lijkt geïnspireerd op een van de foto's uit de dikke van Schaik. Tot slot staat er op SOK-info 75

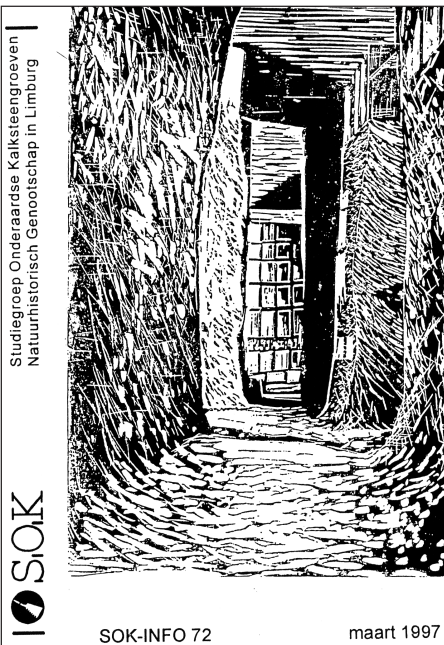



(september 1997) een kaarshouder, getekend door Han Bochman.

De lino's van H. Duys, die van SOK-info 46 tot en met SOK-info 56 op de voorpagina stonden vormen een geheel eigen, bijzondere serie. Deze knap gemaakte afbeeldingen toonden de meest uiteenlopende onderwerpen uit de Limburgse ondergrondse kalksteengroeven, zoals bijvoorbeeld de schuilkerk van Geulhem, de catacomben en het ondergrondse meertje van de Gemeentegroeve. Bij SOK-info 56 was Joep Orbons door zijn voorraad prenten heen en plaatste hij een oproep voor nieuwe voorplaten. In SOK-info 57 lezen we het resultaat: *Door mijn oproep in de vorige SOK-info heb ik vele tekeningen, suggesties en ander bruikbaar materiaal gekregen voor de voorpagina's van de SOK INFO. Hartelijk dank voor iedereen die in zijn prentenarchief is gaan zoeken. Natuurlijk zijn nieuwe en bijzondere tekeningen altijd welkom.* Dat waren nog eens tijden voor redacteurs van de SOK-info.....

Dat Joep Orbons trouwens niet gauw om een voorkantje verlegen zat, bleek toen hij met het "noodnummer" SOK-info 89 (mei 2000) het redactieloos tijdperk overbrugde. Het nummer moest snel worden samengesteld enker was geen tijd om naar geschikte voorplaten te zoeken. Hij gebruikte toen simpelweg een complete voorpagina van het bulletin van Subterranea Britannica als voorplaat.

## 27. Besluit

In het bovenstaande overzicht heb ik relatief weinig aandacht besteed aan de inhoud van de van de bestuursmededelingen en van de verslagen van ledenavonden en bestuursvergaderingen. Er dreigt daardoor een vertekend beeld, te ontstaan, aangezien deze items in feite meer dan tachtig procent van de inhoud van alle SOK-info's tezamen besloegen! (De eerste SOK-info's bestonden immers voor 100% uit bestuursmededelingen, de laatste schommelden tussen de 30 en 50%). Aangezien het in dit overzicht echter niet ging om de geschiedenis van de Studiegroep



Onderaardse Kalksteengroeven, maar louter om een inventarisatie van de bestanddelen van de SOK-info, liet ik de historische ontwikkelingen van onze studiegroep over het algemeen buiten beschouwing. Alleen als bepaalde veranderingen van de SOK-info verband hielden met veranderingen in de SOK als organisatie, besteedde ik daar natuurlijk wel aandacht aan. Vanzelfsprekend lopen de geschiedenissen van de SOK en de SOK-info parallel en als men aan de hand van de verslagen en bestuurs-mededelingen in het blad een geschiedenis van de SOK zou willen schrijven, zou men al een heel eind komen.

Als tweede kanttekening moet nog worden opgemerkt dat ik bewust veel grappige citaten heb gebruikt om mijn soms onvermijdelijk gortdroge verhandeling wat smeuïger te maken. Daardoor komt de SOK-info hier wellicht soms wat onserieuzer over dan hij in werkelijkheid is. De primaire functie van het blad is echter nog steeds dezelfde is als die van SOK-info 1: informatie doorgeven aan de leden. En dat is natuurlijk een serieuze zaak! Verder zijn ook de bijdragen van de leden over het algemeen serieus van toon en ik moet eerlijk bekennen dat ik vaak juist hun enige grapje, dat meestal in de staart van het artikel zat, eruit gepikt heb om er goede sier mee te maken.

Om te verhinderen dat dit overzicht precies even dik zou worden als het pakket SOK-info's waar het over gaat, heb ik natuurlijk moeten selecteren. Ik heb getracht een compleet overzicht te maken, dat recht doet aan alle aspecten en bestanddelen van de SOK-info, maar heb natuurlijk niet alle afzonderlijke artikelen besproken. Verder zijn er vast ook nog wel wat namen van mensen die artikelen schreven, of op andere wijze meewerkten aan de SOK-info, niet genoemd. Dit wil niet zeggen dat die artikelen of medewerkers onder de maat waren, maar is slechts het gevolg van de dwang tot beknoptheid. Het bovenstaande overzicht leert ons echter voldoende dat er in de loop der jaren héél wat mensen hun kostbare tijd en energie in de SOK-info gestoken hebben; ze gingen voor de goede zaak de slopende worsteling met de Nederlandse taal aan, of hebben op een andere manier bijgedragen om ons "Medium" te laten functioneren en te verbeteren. Een woord van dank is hier dus wel op zijn plaats voor al dat liefdewerk! Deze mensen hebben zich ingezet, niet om de redactie of het bestuur een plezier te doen, maar voor het welbevinden van onze studiegroep en verdienen dus de waardering van elk waarachtig SOK-lid. Het mag verder duidelijk zijn, dat de opeenvolgende redacties van de SOK-info altijd gestreefd hebben om de zich immer verder uitkristalliserende doelstellingen van het blad zo goed mogelijk te verwezenlijken en daarbij bovenal steeds de lezer - dus u, beste SOK-lid - ten dienste wilden zijn en wilden behagen. En zij zullen dat, hopelijk met uw zeer gewaardeerde en vooral ook zeer noodzakelijke medewerking, ook verder naar beste kunnen blijven doen. Dus op naar SOK-info 200!!!

Fons Leunissen

## **Agenda 25-jarig jubileum SOK september 2002 - september 2003**

Er zijn grootse plannen gesmeed om het 25-jarig bestaan van de SOK niet onopgemerkt voorbij te laten gaan. Op de ledenavond van januari in het Natuurhistorisch Museum Maastricht zijn de schetsen van al die jubileumactiviteiten gepresenteerd aan de leden. Het bestuur heeft bewust niet gekozen voor één feestdag, maar wil het uitgebreide activiteitenprogramma spreiden over het hele jaar. Dat bij de uitvoering van de plannen de hulp van de leden onontbeerlijk is, behoeft geen betoog. Maar het feit dat zich al een behoorlijk aantal leden spontaan gemeld heeft om de diverse geplande onderdelen tot een geslaagd einde te brengen, is een teken dat de festiviteiten van het "jubeljaar" een grote weerklank vinden binnen de SOK.

Hoe gaan we feestend het jaar door? We hebben een heel scala van festiviteiten gepland: van plechtig tot uitbundig, van ondergronds (natuurlijk) tot bovengronds. En dat willen we heel graag doen met u, als SOK-lid. Om u de gelegenheid te geven nu alvast met uw eventuele partner in onderhandeling te treden over uitgestelde vakanties, afgelaste begrafenis of mislukte communiefeesten, presenteren we hier de voorlopige agenda. De data liggen nog niet helemaal vast, omdat we soms afhankelijk zijn van externe zaken of personen. De invulling van het programma is weergegeven uitgaande van de huidige stand van zaken. Er kan inhoudelijk dus nog het een en ander veranderen, maar aangezien de SOK groot, en nu dus ook al een beetje oud is geworden door haar beroemde flexibiliteit, voorzien we geen problemen. Dus: alles onder enig voorbehoud!

We starten het jaar natuurlijk met de formele kant van het feest: op vrijdag, 13 september 2002 (dat kan dus nooit mislukken!) openen we met een (soort van) Academische Zitting in het Natuurhistorisch Museum, onze veilige thuishaven. De organisatie van die avond (of namiddag) wordt ons aangeboden door het Natuurhistorisch Genootschap. Naast u, als lid van de SOK, worden waarschijnlijk ook collega's uit de "onderwereld" en wat officiële gasten uitgenodigd voor deze "plechtigheid". En met een aan zekerheid grenzende waarschijnlijkheid zal het Museumcafé die avond "iets" langer open zijn.

Dat was nog niet alles wat er voor september 2002 op de agenda staat, want er is ook een verwaaldag gepland in de Barakkenberg in Geulhem. Het Limburgs Landschap is zo bereidwillig geweest, om de SOK-leden vrije toegang te geven tot dit prachtig gangenstelsel met maar liefst drie etages! De bovenste etage, tevens met de kleinste oppervlakte, blijft echter uit veiligheidsredenen achterin gesloten. Daar kraakt het af en toe. De overgrote rest van het gangenstelsel is toegankelijk. Zeker voor de jonge of nieuwe berglopers is dit een unieke gelegenheid om kennis te maken met een prachtig getuigenis van de rijke geschiedenis van het Geulhemse blokbreken.

Tijd om te rusten wordt u nauwelijks gegund! Ook nog in september 2002 wordt van u verwacht, dat u massaal de mouwen opstroopt om mee te helpen aan de opruimactie in Caestert (groeve Ternaaien-beneden). Feestvierende bergslopers, de meesten met een Nederlands paspoort (!), hebben er daar in de loop van jaren

een sport van gemaakt om het onderaards landschap zo veel mogelijk om zeep te helpen. De hoeveelheid rotzooi die ze achtergelaten hebben is evenredig aan hun korte termijn denken over hoe groeven "gekoesterd" moeten worden. Als gebaar naar de Belgische overheid, die het - terecht - niet zo ziet zitten met "Ollanders", willen we graag de groeve opschonen, voordat ze door de huidige eigenaar CBR wordt overgedragen wordt aan Belgische natuurbeschermingsorganisaties.

Voor oktober hebben we nog niets gepland, zodat u in november 2002 voldoende bent uitgerust om de Sibbergroeve in te trekken en daar, in samenwerking met Mergelbouwsteen Peter Kleynen, te ervaren wat blokbreken is. Niet op een omgevallen "sjtool" zittend, met een pilsje in de hand, maar echt "aan de bak"! Met behulp van beitels en zaag gaan we daar allen ondervinden, wat blokbreken is. We verwachten van u dat u daadwerkelijk op de ouderwetse manier gaat "pötsje stoeite en ratnakke". Neemt u vooral de knapzak, de tuut koffie, werkkledij en liefst een helm en schoenen met stalen punten mee, want we zullen de nodige uurtjes aan het front doorbrengen.

In december 2002 hebben we genoeg ondergronds geploeterd en worden de door het opruimen en het blokbreken knoestig geworden handen goed verzorgd, zodat we nu de pen ter hand kunnen nemen. Tijdens onze ondergrondse expedities zijn we meer dan eens opschriften of inscripties tegen gekomen, die we - als onleesbaar - fotografeerden of noteerden. Meestal verdwijnt dat materiaal daarna in het persoonlijke archief en komt het er niet of nauwelijks meer uit. Stof die archieven echter nu maar eens af, orden uw bureauladen en kom naar de cursus Paleografie of Oudscript. Onder deskundige begeleiding gaan we uw opschriften of inscripties ontrafelen. Vjor de echte liefhebbers is er zelfs nog een (verkorte?) vervolgcursus, speciaal gericht op het "groeveschrift". Een must voor de echte onderzoeker!

Op 10 januari 2003 hebben we een gewone SOK-avond. Waarschijnlijk zal die bijeenkomst als verslag dienen van de voorafgaande festiviteiten, die we al dan niet goed verteerd hebben. Het "grotten-latijn" zal dan hoogstwaarschijnlijk de voertaal zijn geworden. De paar leden, die tot nu toe niet mochten of konden deelnemen aan activiteiten, gaan na afloop gemotiveerd naar huis om alsnog met de vuist op de tafel te slaan om hun "deelname-recht" op te eisen.

De Waanzinnige Verzamelaars met hun Waanzinnige Verzamelingen zullen u in februari 2003 verstomd doen staan van hun noeste (of is het woeste?) verzameldrift. Het Natuurhistorisch Museum wordt dan één of twee dagen van een weekend omgetoverd tot een dorpsmarkt, waar de kroonjuwelen uit de verzamelingen worden toongesteld. Daarnaast zijn de meeste verzamelaars met een heuse kraam aanwezig om te pronken met de rest van hun vergaringen. Ook is er dat weekend volop gelegenheid om te ruilen, te kopen of te verkopen. De tentoonstelling is voor iedereen toegankelijk, ook voor niet-SOK leden.

Op 14 maart 2003 is er weer een ledenavond. Dan gaan we "vleren". Johan Willems komt ons op de vrijdagavond alles vertellen over vleermuizen. Misschien oude koek voor de doorgewinterde bergloper, maar kunt u het verschil noemen tussen een *Myotis daubentonii* en een *Myotis mystacinus*? En is een grootoor iets anders dan een langoor? Als we ons al de kenmerken goed hebben ingeprent, gaan we de volgende dag een groeve in om in de praktijk te oefenen. Het enige wat we niet van Johan te weten komen, is het recept voor gestoofde vleermuisnietjes!.



Het gewone voetvolk - zeg maar: iedereen die geen lid is van de SOK - komt ook aan zijn trekken. In april 2003 organiseert de SOK een publieksweekend in een groeve. Een verdwaalweekend dus, waarbij het grote publiek uitgenodigd wordt om berglopertje te spelen en te ervaren hoe het is om met een lampje, alleen of met een klein gezelschap, door een gangenstelsel te dwalen. We hebben daar uw hulp hard bij nodig om de twijfelkontjes en dappertjes in- of uit te loodsen. Ook worden op strategische punten SOKkers geplaatst om uitleg te geven over bepaalde aspecten van de groeven.

Op 9 mei 2003 is er weer een ledenavond in het Museum. Voor die maand hebben we ook een of meer excursies gepland naar het buitenland. Als we naar Franse groeven gaan, doen we dat in samenwerking met Subterranea Britannica. De Duitse groeven worden waarschijnlijk begeleid door Jorn Kling of een van zijn collega's. Het is heel goed mogelijk dat we zelfs een paar dagen onze horizon verleggen. U begrijpt, dat er daaraan nog heel wat te organiseren valt.

Dank zij de medewerking van de gemeente Riemst gaan we op een mooie dag in juni 2003 lekker dwalen in de fameuze en respectafdwingende Lacroixberg in Zussen. Zestig hectares ongerept onderaards landschap, met een extreem hoog verdwaalgehalte. Een must voor de echte bergloper en een éénmalige gelegenheid om op eigen houtje door deze grote groeve te kunnen dwalen. Voldoende licht, voedsel en drank vormt de verplichte basisuitrusting. Een kompas mag ook, maar dat zal u niet echt helpen! U kunt overigens het thuisfront geruststellen: de vzw Hulpdienst Groeven, in samenwerking met enkele SOKkers, die er ook de weg kennen, start tegen de avond de "operatie stofzuiger", waardoor eventuele verdoelde achterblijvers veilig naar buiten geloodst worden.

In juli mag u dan eindelijk op vakantie, maar in augustus 2003 wordt u weer terug verwacht aan het berglopersfront, want dan staat een bezoek aan de Gemeentegrot op de agenda. Bent u net gekomen van de emoties in de Lacroixberg, staat er alweer een waar juweeltje op het programma! Ook deze gelegenheid absoluut uniek is en mag u niet aan uw neus voorbij laten gaan. De Gemeentegrot geldt helaas als een bijna onneembare vesting, waar berglopers angstvallig geweerd worden. Dankzij de gemeente Valkenburg wordt u echter nu volop de kans geboden om er te (ver)dwalen. De inmiddels (hopelijk met succes) beproefde operatie stofzuiger zal ook hier toegepast worden.

In september 2003 sluiten we het "jubeljaar" af met een grandioze "barbecue". Neemt u gerust uw partner mee, want die heeft het nog het meest verdiend, eerlijk is eerlijk. En neemt u ook uw eigen vergasser of carbidlamp mee, want voor elektrische verlichting is het geld dan op! Dat laatste komt onder meer, omdat we de prijs van het voedsel en consumpties zo laag houden, dat de enige die met een enorme kater het jubeljaar zal afsluiten, de penningmeester van het Natuurhistorisch Genootschap in Limburg zal zijn. Op deze gezellige avond (nabij een ingang van een groeve uiteraard) zullen het bestuur en alle medewerkers, die het activiteitenjaar mogelijk gemaakt hebben, plechtig beloven dat ze - als ze dan nog in functie zijn - het 50-jarig jubileum ook niet onopgemerkt voorbij zullen laten gaan.

De exacte informatie over datums en aanvangstijden van de activiteiten zullen bekend worden gemaakt in de volgende SOK-info's.

Ton Breuls, voorzitter

## **De Sokker**

poging het fenomeen  
te omschrijven

de troglodiefie tred  
in de moederschoot  
vochtig, donker  
geborgenheid

gelijkgestemden  
intensief maatschap  
vriendschap verankert  
veredeld samen zijn

terug naar toen  
vroegste homo sapiens  
weer jager  
verzamelaar

de mens opnieuw  
in harmonie  
met de natuur  
we waren vervreemd

dat absorberen  
van tijdloze stilte  
de ultieme catharsis  
de sublieme onthaasting

John Hageman

**Prijsvraag: Wie zijn de ware groevekenners?**

Op de voorpagina staat een kaart van een groeve. Op zoek naar de ware groevekenners, stellen we nu de vraag: Om welke groeve gaat het hier? Inzenders die het goed hadden, zullen in een "eregallerij" in SOK-info 101 worden vermeld en onder hen zal een prijs(je) worden verloot. Inzendingen kunnen tot 10 augustus worden gestuurd naar het redactie-adres: Fons Leunissen, Wijnbesstraat 105, 6543 TL Nijmegen, sok.info@planet.nl

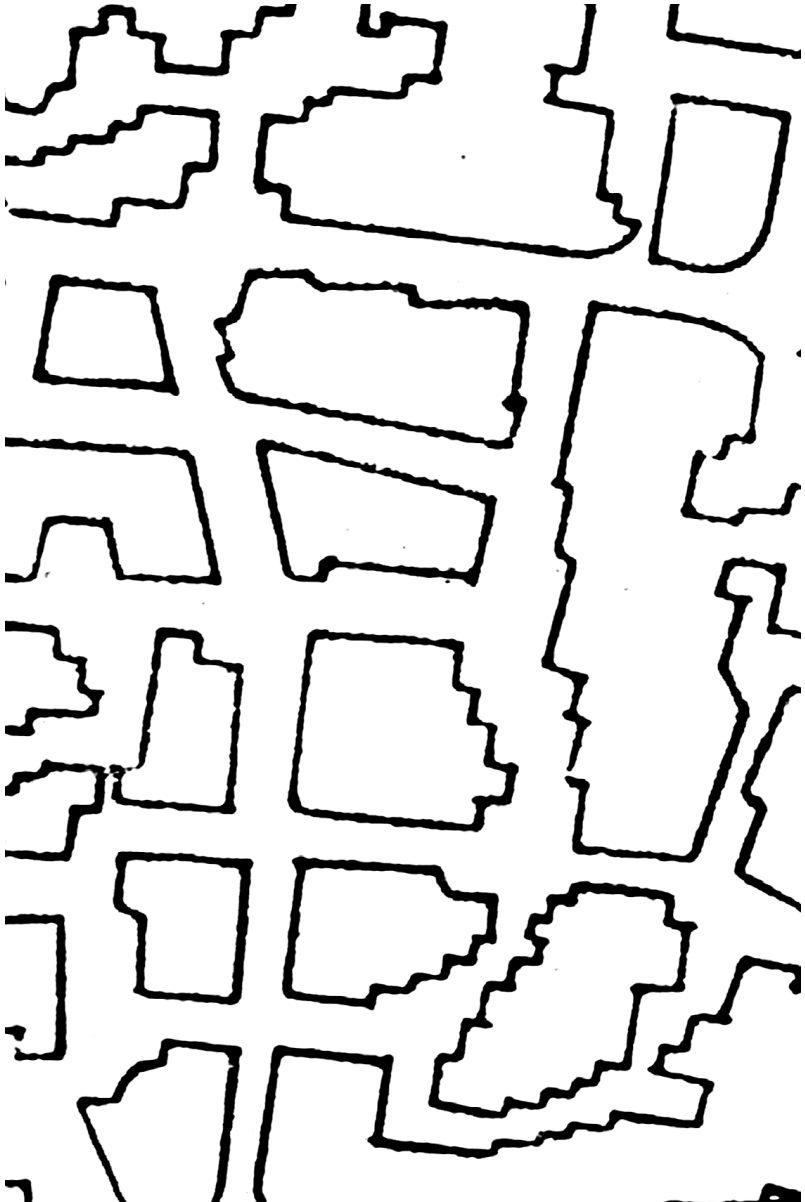

Deze uitgave wordt mede mogelijk gemaakt door:

**Jennen - Grotchampignons**

**Lindestraat 17**

**B 3770 Riemst (België)**

**tel. (0032) 12 45 20 69**



# *Mergelbouwsteen*

## *P. Kleijnen*

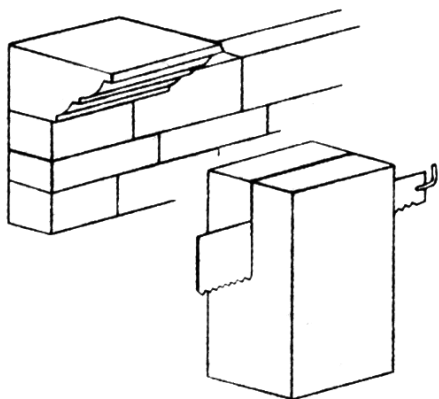

*Bergstraat 31  
6301 AB Sibbe  
Valkenburg a.d. Geul  
Telefoon 043-6014460*

<b>SOK en Stichting ir. D.C. van Schaik</b> <b>Postbus 2235</b> <b>6201 HA Maastricht</b>
---

**Het SOK-bestuur:**

Ton Breuls	Voorzitter	00-3212454059	<i>tbreuls@skynet.be</i>
Joep Orbons	Secretaris	043-361 87 93	<i>jorbons@xs4all.nl</i>
Norbert Hensing	Bestuurslid	043-326 41 14	<i>n.hensing@wxs.nl</i>
Rik Bastiaens	Bestuurslid	043-362 04 02	<i>rikb@home.nl</i>
Erik Honée	Bestuurslid	043-325 61 10	<i>gewei@alloallo.myweb.nl</i>

**E-mail SOK:**

sok@nhgl.org

De SOK is geassocieerd met "Subterranea Britannica".

**Bestuur Stichting ir D.C. van Schaik:**

Joep Orbons	Voorzitter	043 - 361 87 93	<i>jorbons@xs4all.nl</i>
Desirée Schoenmakers	Secretaris	043 - 321 65 06	<i>d.schoenmakers@wanadoo.nl</i>
Pierre Hardy	Penningmeester	043 - 363 75 91	<i>pfg.hardy@hetnet.nl</i>
Wilfred Schoenmakers	Bestuurslid	043 - 344 07 41	<i>W.Schoenmakers@mw.unimaas.nl</i>

**E-mail Stichting ir. D.C. van Schaik:**

vanschaikstichting@nhgl.org

**Technische commissie Stichting ir D.C. van Schaik:**

Olav Hensing, Plateauweg 7, 6212 EA Maastricht, Telefoon:043 - 3218473

**Redactie SOK-Mededelingen:**

Ton Breuls, Bovenstraat 28, B 3770 Kanne/Riemst, Telefoon: 00 - 3212454059

**Redactie SOK-INFO:**

Fons Leunissen, Wijnbesstraat 105, 6543 TL Nijmegen, Telefoon: 024 - 3781820  
E-mail: sok-info@planet.nl

**De SOK op Internet:**

[www.sok.nl](http://www.sok.nl)

**SOK-ledenpasjes:**

SOK-leden kunnen een SOK-lidmaatschapspasje krijgen dat een jaar geldig is.  
De aanvraag moet vergezeld van een pasfoto bij de secretaris worden ingediend.

**SOK-Ledenavonden:**

SOK-Ledenavonden worden iedere 2<sup>e</sup> vrijdag in de maanden januari, maart, mei, september, en november gehouden in het Natuurhistorisch Museum te Maastricht.  
Aanvang 19.30 uur.

**Groeven SOK en Stichting ir. D.C. van Schaik:**

De SOK en Stichting ir. D.C. van Schaik hebben diverse groeven in beheer of een collectieve vergunning voor een groeve. Informatie in verband met het bezoeken van deze groeven is te vinden op de laatste pagina van deze SOK-INFO.



De S.O.K.-INFO  
is een uitgave van de  
Studiegroep Onderaardse Kalksteengroeven,  
Natuurhistorisch Genootschap Limburg.